

名称	修改日期	类型	大小
 YC1090货车驱动桥的总装配图.dwg	2017/6/26 7:23	AutoCAD 图形	177 KB
 半轴.dwg	2017/2/14 12:47	AutoCAD 图形	52 KB
 桥壳.dwg	2017/2/14 12:47	AutoCAD 图形	145 KB
 主动齿轮.dwg	2017/2/14 12:47	AutoCAD 图形	105 KB
 说明书.doc	2017/2/14 12:48	Microsoft Word ...	975 KB
 买家售后必读.jpg	2017/8/16 7:41	图片文件(.jpg)	439 KB

淘工机械网
QQ: 280550798

YC1090货车驱动桥的总装配图

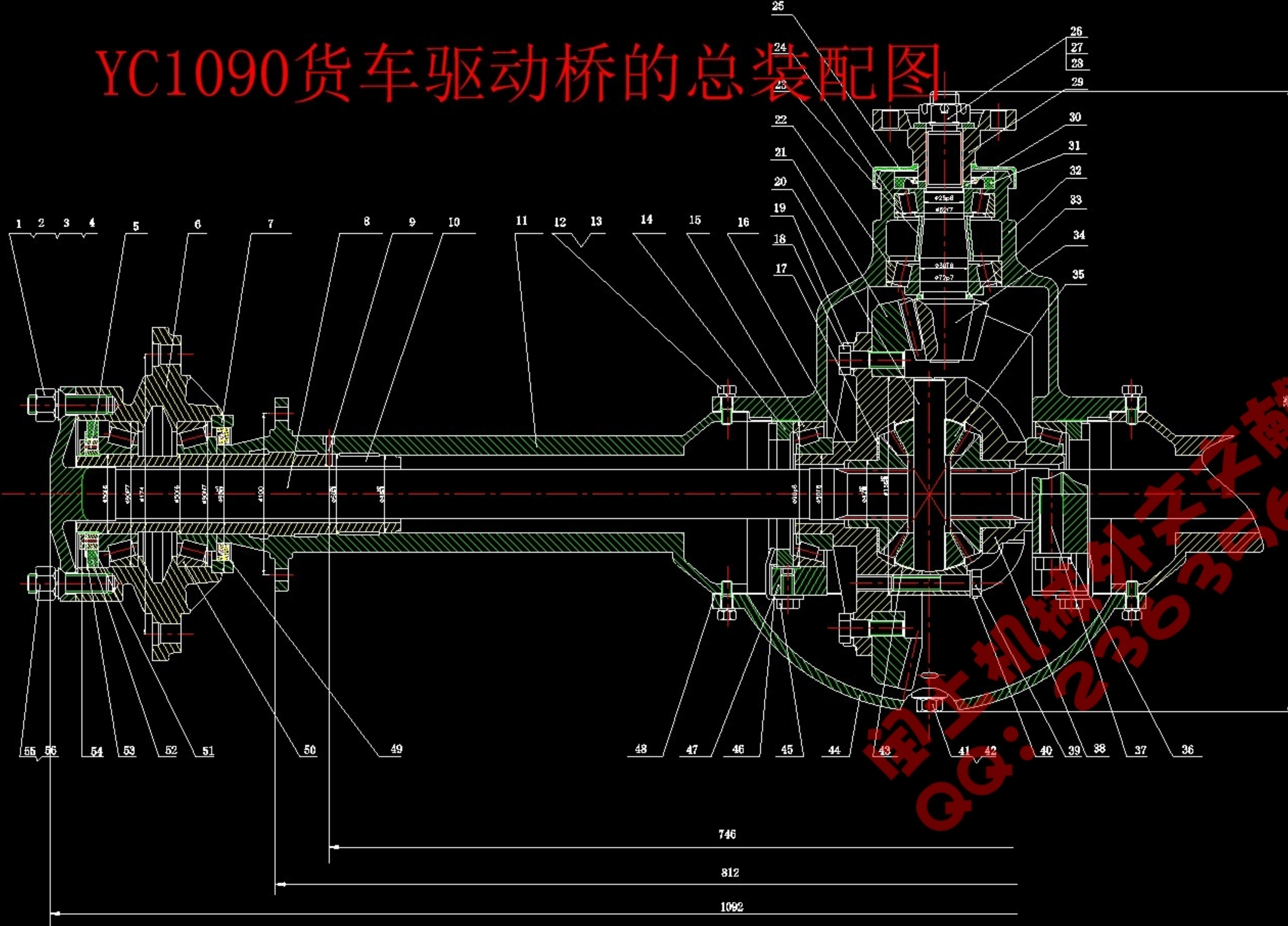

序号	代号	名称	数量	材料	备注
56	GB70-74 12	弹黄垫圈	4	GB6170	
55	GB6170-74 M12	六角头螺栓	4	GB6170	
54	GB100-44 M12×1.0	螺母垫圈	4	GB100	
53		螺母垫圈	4	GB100	
52	72260/72260-01	油封	2	GB2353	
51	GB2353-01 304×1.0	调整螺母	2	GB2353	
50	GB/T 699 32Mn	圆锥滚子轴承	4	GB/T 699	
49	GB 2353-01 304×1.0	油封	2	GB2353	
48		密封罩	2	GB2353	
47		主减速器油封盖	2	GB2353	
46		垫片-调整螺母	2	GB2353	
45	GB700-304	螺母M16	2	GB700	
44		螺母后盖	1	GB2353	
43		行星轴衬套圈	4	GB2353	
42	GB2353-01 20	螺母垫圈	12	GB2353	
41	GB2353-01 M12	六角头螺母	12	GB2353	
40		垫片-行星轴衬	4	GB2353	
39		行星轴衬	3	GB2353	
38		行星轴衬壳	1	GB2353	
37		行星轴衬盖	4	GB2353	
36		行星轴衬盖衬套	4	GB2353	
35		行星轴衬	4	GB2353	
34		主减速器行星轴衬	1	GB2353	
33		主减速器行星轴衬盖	1	GB2353	
32		主减速器壳	1	GB2353	
31	GB 2353-01 20	油封	1	GB2353	
30		凸缘	1	GB2353	
29	GB/T 51-84 4.0×1.0	开口销	1	GB2353	
28	GB/T 51-84 4.0×1.0	六角开槽螺母	1	GB2353	
27	GB/T 51-84 4.0×1.0	六角开槽螺母	1	GB2353	
26	GB/T 51-84 4.0×1.0	六角开槽螺母	1	GB2353	
25		行星轴衬盖	1	GB2353	
24	GB/T 51-84 4.0×1.0	六角开槽螺母	1	GB2353	
23	GB/T 51-84 4.0×1.0	六角开槽螺母	1	GB2353	
22		行星轴衬盖	1	GB2353	
21		行星轴衬盖	1	GB2353	
20		行星轴衬盖	1	GB2353	
19		行星轴衬盖	1	GB2353	
18		行星轴衬盖	1	GB2353	
17		行星轴衬盖	1	GB2353	
16		行星轴衬盖	1	GB2353	
15	GB/T 237 32Mn	圆锥滚子轴承	2	GB2353	
14		调整螺母	2	GB2353	
13	GB2353-01 20	螺母垫圈	24	GB2353	
12	GB2353-01 M12	六角头螺母	24	GB2353	
11		行星轴衬盖	1	GB2353	
10		行星轴衬盖	1	GB2353	
9	GB119-84 M12	行星轴衬盖	2	GB2353	
8		行星轴衬盖	2	GB2353	
7		油封盖	2	GB2353	
6		行星轴衬盖	2	GB2353	
5		行星轴衬盖	2	GB2353	
4	GB2353-01 M12	六角头螺母	4	GB2353	
3	GB2353-01 M12	六角头螺母	4	GB2353	
2	GB2353-01 M12	六角头螺母	4	GB2353	
1	GB2353-01 M12	六角头螺母	4	GB2353	

序号	代号	名称	数量	材料	备注
746		轴壳	1	HT200	
812		轴壳盖	1	HT200	
1092		轴壳盖衬套	1	HT200	

主动齿轮

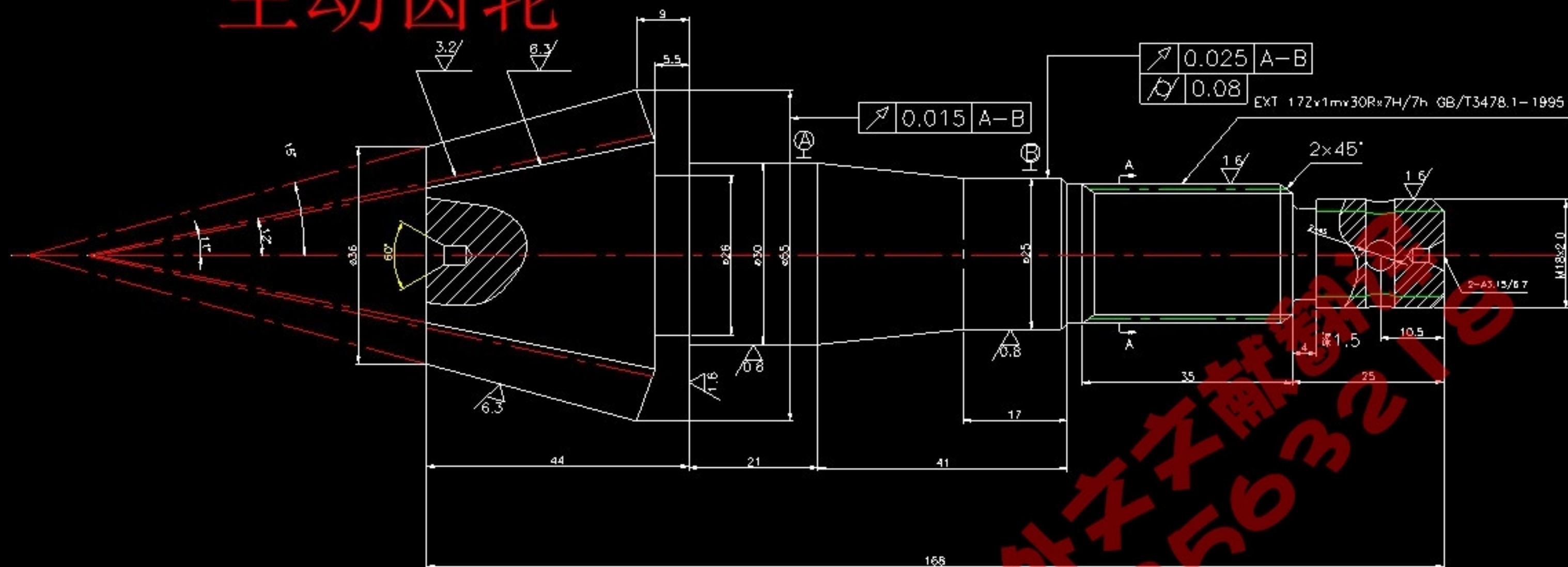

端面模数	m_e	5
齿数	z	9
齿形角	α	
分度圆直径	d	45
螺旋角	β	35°
全齿高	h	9.16
径向变位系数	x	
齿厚		
精度等级	7	GB10095-882
接触斑点 (%)	齿高	$\geq 70\%$
	齿长	$\geq 60\%$
配对齿轮	图号	4号
	齿数	41
轴交角	Σ	90°
侧隙	j	0.278
节锥角		12.38°



设计	审核	分区	更改文件号	日期	年、月、日	阶段标记	重量	比例	主动锥齿轮
审核	工艺								

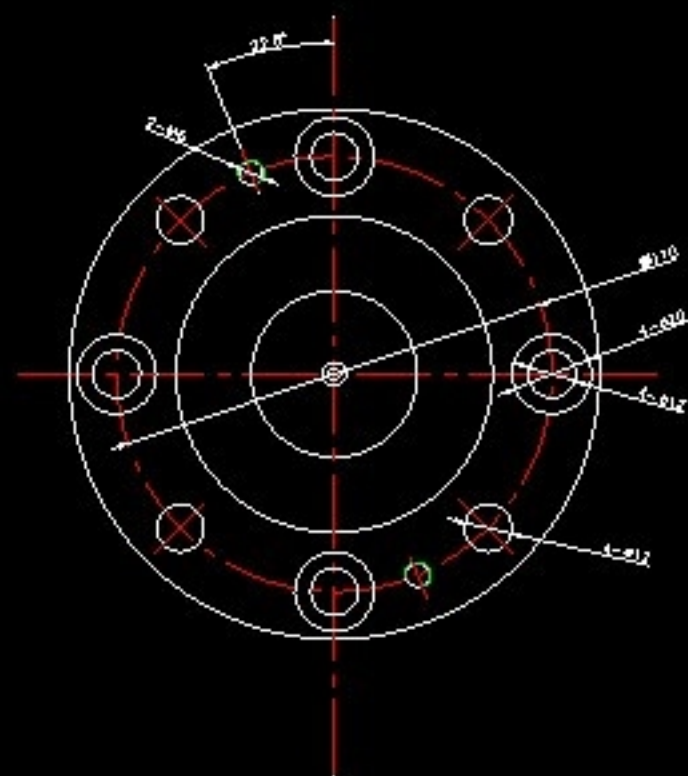
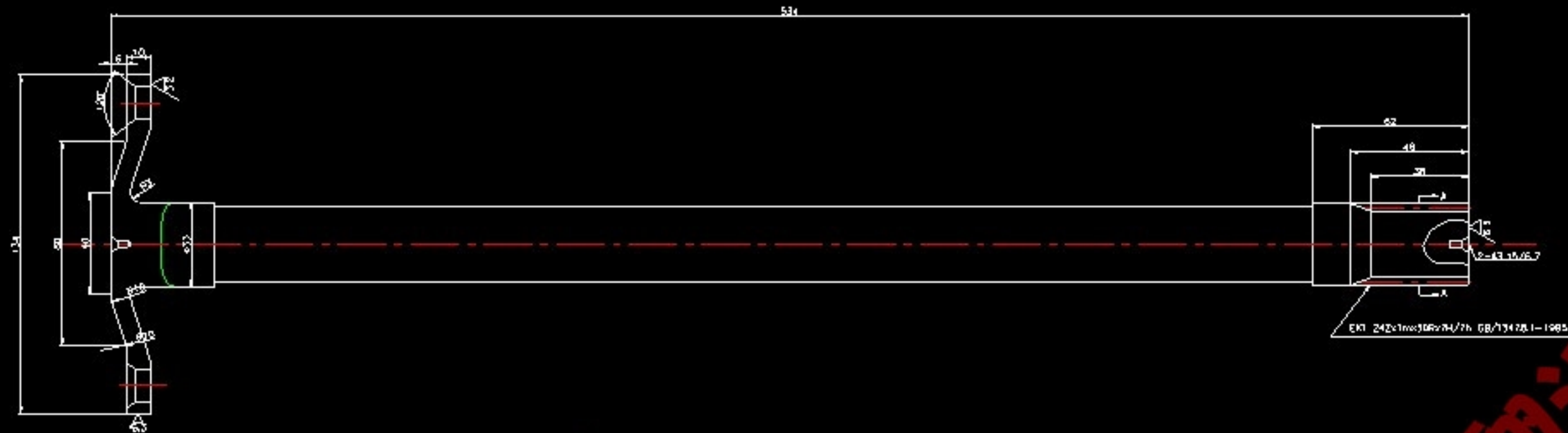

技术要求:

1. 毛坯需进行时效处理且没有缺陷;
2. 未注明圆角为R4, 倒角为2x45°;
3. 无损探伤;
4. 进行正火187-241HB预热处理, 再进行淬火处理;
5. 去毛刺。

半轴花键几何尺寸		
齿宽	24	mm
模数	1	mm
压力角	30	°
分度圆直径	30	mm
大径	33	mm
小径	26	mm
齿宽	3.142	mm

半轴

半轴					
材料	45	热处理	正火	公差	GB/T13475.1-1985
比例	1:1	图号		审核	
工艺		制图		日期	

桥壳

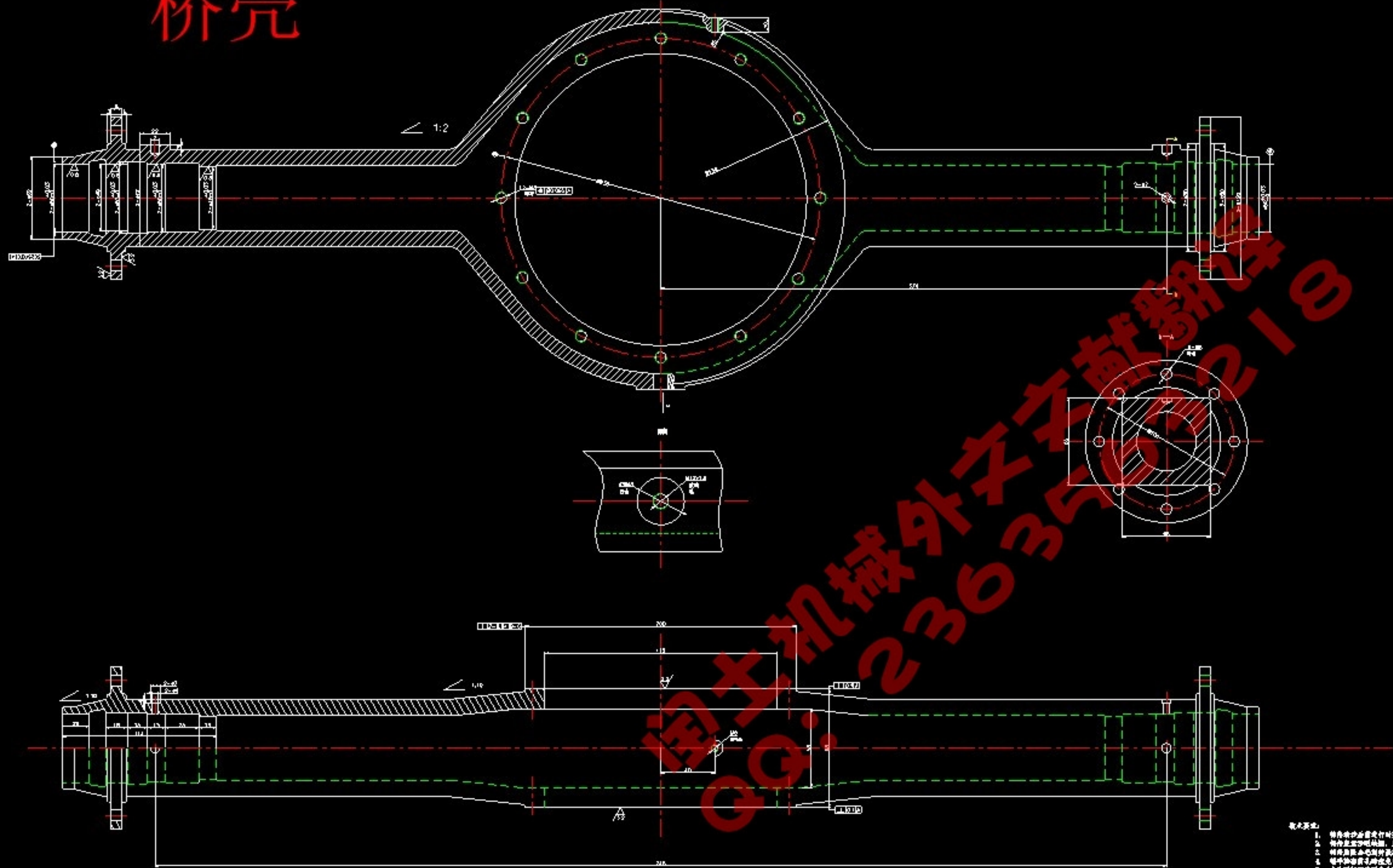

- 技术要求:
1. 铸件应经退火处理;
 2. 铸件应经砂型铸造, 且不得有砂眼;
 3. 铸件应经热处理消除应力;
 4. 铸件应经无损检测合格;
 5. 铸件应经防锈处理。

图号	桥壳	比例	1:1	设计	张明	审核	李华	日期	2023.10.10	共	1	张
材料	HT200	重量	1500kg	制图	张明	校对	李华	日期	2023.10.10	共	1	张
比例	1:1	重量	1500kg	制图	张明	校对	李华	日期	2023.10.10	共	1	张