

ICS 25.100  
J 41



# 中华人民共和国国家标准

GB/T 6130—2001

---

## 镶片圆锯

Segmental circular metal cutting saws

2001-07-20 发布

2002-03-01 实施

---

中华人民共和国  
国家质量监督检验检疫总局 发布

中 华 人 民 共 和 国  
国 家 标 准  
镀 片 圆 锯  
GB/T 6130—2001

\*

中国标准出版社出版发行  
北京西城区复兴门外三里河北街16号  
邮政编码：100045

<http://www.spc.net.cn>

电话：63787337、63787447

2001年12月第一版 2005年7月电子版制作

\*

书号：155066·1-17986

版权专有 侵权必究

举报电话：(010) 68533533

## 前 言

本标准中的 I 系列等效采用国际标准 ISO 2924:1973《金属冷切用整体圆锯和镶片圆锯 传动部分的互换尺寸 圆锯的直径范围从 224~2 240 mm》；II 系列参考了国际标准 ISO 2924:1973。

本标准是对 GB/T 6130—1985 的修订，在原标准上增加了“前言”、“第 1 章 范围”、“第 2 章 引用标准”，各章中的条号及内容稍有改变；取消了原标准中的部分参考尺寸： $D_1$ 、 $L_1$ 、 $\gamma_0$ 、 $\alpha_0$ 、 $K'$ ；取消了原标准中“性能试验”部分。

本标准自生效之日起，代替 GB/T 6130—1985。

本标准由中国机械工业联合会提出。

本标准由全国刀具标准化技术委员会归口。

本标准主要起草单位：成都工具研究所、上海工具厂有限公司。

本标准主要起草人：樊瑾、谢伟康。

本标准于 1985 年 6 月首次发布。

镶片圆锯

代替 GB/T 6130—1985

Segmental circular metal cutting saws

1 范围

本标准规定了镶片圆锯的型式和尺寸、技术要求、标志和包装等。  
本标准适用于所有型式的镶片圆锯。

2 引用标准

下列标准所包含的条文,通过在本标准中引用而构成为本标准的条文。本标准出版时,所示版本均为有效。所有标准都会被修订,使用本标准的各方应探讨使用下列标准最新版本的可能性。

GB/T 6119.2—1996 三面刃铣刀 技术条件

3 型式和尺寸

3.1 镶片圆锯的型式和尺寸见图1及表1(I系列)和表2(II系列)。

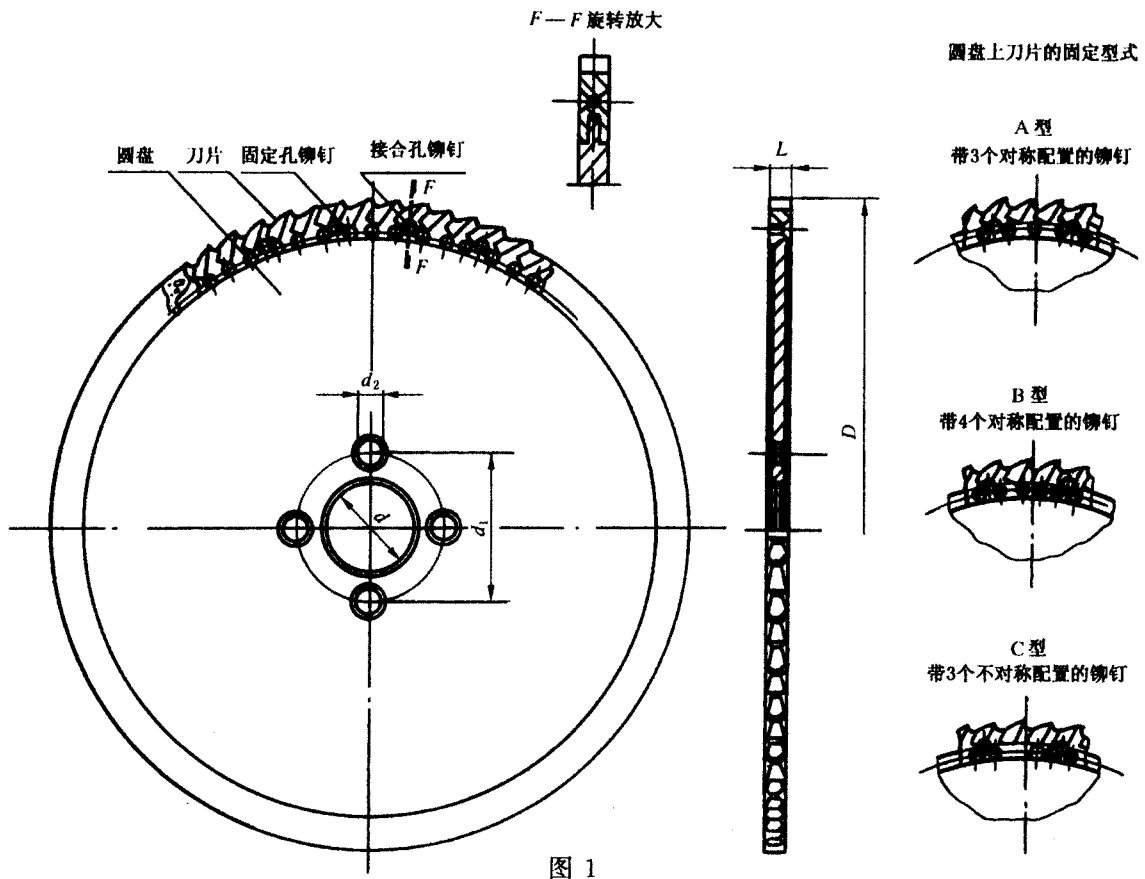

图 1