



中华人民共和国国家标准

GB/T 2006—94

冶金焦炭机械强度的测定方法

Coke for metallurgy

—Determination of mechanical strength

1994-09-26 发布

1995-06-01 实施

国家技术监督局 发布

中华人民共和国国家标准

冶金焦炭机械强度的测定方法

Coke for metallurgy

—Determination of mechanical strength

GB/T 2006—94

代替 GB 2006—80

本标准参照采用 ISO 556—1980《粒度大于 20mm 焦炭——机械强度的测定》。

1 主题内容和适用范围

本标准规定了测定粒度大于 25mm 冶金焦炭的机械强度的方法提要、设备、试样的采取与制备、试验步骤、结果的计算及精密度等。

本标准规定了粒度大于 25mm 冶金焦炭的机械强度的测定方法。

2 引用标准

GB 1997 焦炭试样的采取和制备

GB/T 2005 冶金焦炭的焦末含量及筛分组成的测定方法

3 方法提要

焦炭在转动的鼓中,不断地被提料板提起,跌落在钢板上。在此过程中,焦炭由于受机械力的作用,产生撞击、摩擦,使焦块沿裂纹破裂开来以及表面被磨损,用以测定焦炭的抗碎强度和耐磨强度。

4 设备

4.1 转鼓(如图 1)

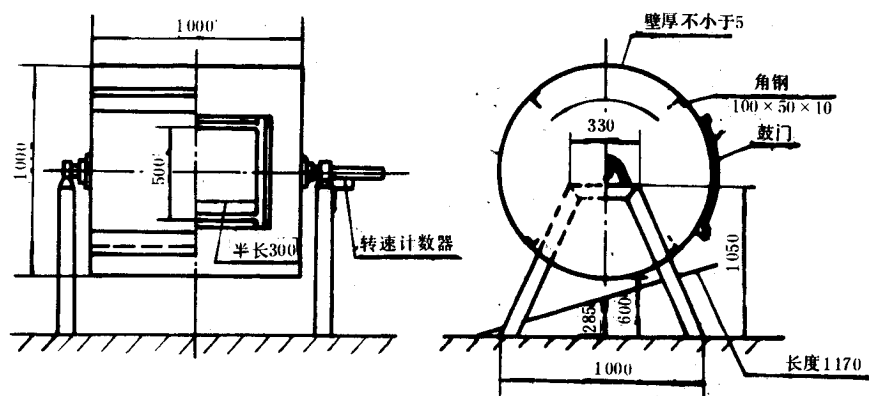

图 1

鼓体是钢板制成的密闭圆筒,无穿心轴。

鼓内直径 1000 ± 5 mm,鼓内长 1000 ± 5 mm,鼓壁厚度不小于 5mm(制作时为 8mm),在转鼓内壁沿鼓轴的方向焊接四根 $100\text{mm} \times 50\text{mm} \times 10\text{mm}$ (高 \times 宽 \times 厚)的角钢作为提料板,把鼓壁分成四个相等面