



中华人民共和国国家标准

GB/T 6117.3—1996

立 铣 刀 第 3 部分:7/24 锥柄立铣刀的型式和尺寸

End mills—
Part 3: Milling cutters with 7/24 taper shanks

1996-07-05 发布

1997-02-01 实施

国家技术监督局 发布

中华人民共和国国家标准

立 铣 刀

第 3 部分:7/24 锥柄立铣刀的型式和尺寸

GB/T 6117.3—1996

End mills —

代替 GB 6117—85

Part 3: Milling cutters with 7/24 taper shanks

本标准等效采用国际标准 ISO 1641-3:1978《立铣刀和键槽铣刀 第 3 部分:7/24 锥柄铣刀》。

1 主题内容与适用范围

本标准规定了 7/24 锥柄立铣刀的型式和尺寸。

本标准适用于直径大于 23.6~95 mm 的 7/24 锥柄立铣刀。

2 引用标准

GB 3837.3 机床工具 7/24 圆锥联结 工具锥柄

3 符号

d 立铣刀直径

l 刃长

L 总长

4 型式和尺寸

4.1 7/24 锥柄立铣刀的型式和尺寸按图 1 和表 1。

7/24 锥柄立铣刀按其刃长不同分为标准系列和长系列。

7/24 锥柄立铣刀的柄部尺寸和公差按 GB 3837.3。

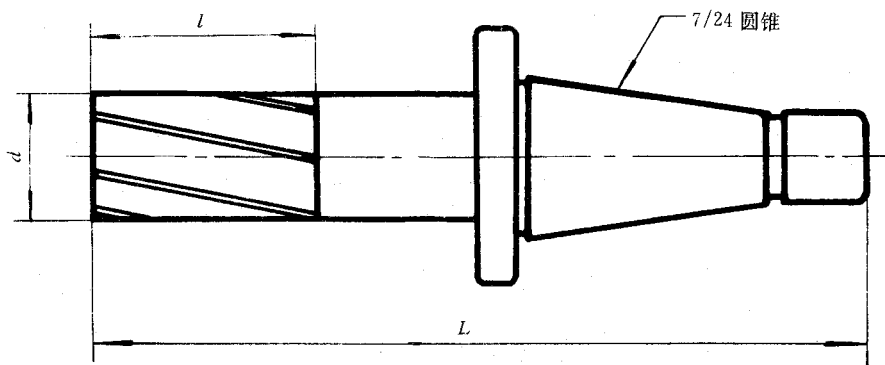

图 1