

ICS 25.010
J 32



中华人民共和国国家标准

GB/T 15826.8—1995

锤上钢质自由锻件机械加工余量与公差 单拐曲轴类

Machining allowances and tolerances
for steel open die forgings on hammer
—Single throw crankshaft

1995-12-13 发布

1996-08-01 实施

国家技术监督局 发布

中 华 人 民 共 和 国
国 家 标 准
锤上钢质自由锻件机械加工余量与公差
单拐曲轴类

GB/T 15826.8—1995

*

中国标准出版社出版发行
北京西城区复兴门外三里河北街16号
邮政编码:100045

<http://www.spc.net.cn>

电话:63787337、63787447

1996年8月第一版 2005年11月电子版制作

*

书号: 155066·1-25235

版权专有 侵权必究
举报电话:(010)68533533

中华人民共和国国家标准

锤上钢质自由锻件机械加工余量与公差
单拐曲轴类

GB/T 15826.8—1995

Machining allowances and tolerances
for steel open die forgings on hammer
—Single throw crankshaft

1 主题内容与适用范围

本标准规定了单拐曲轴和偏心轴类自由锻件的机械加工余量与公差。

本标准适用于曲拐高度 H (或 D) ≤ 500 mm, 曲拐长度 $L \leq 600$ mm 的单拐曲轴和偏心轴锻件。

2 余量与公差

单拐曲轴和偏心轴锻件的机械加工余量与公差应符合图 1 及表 1 的规定。

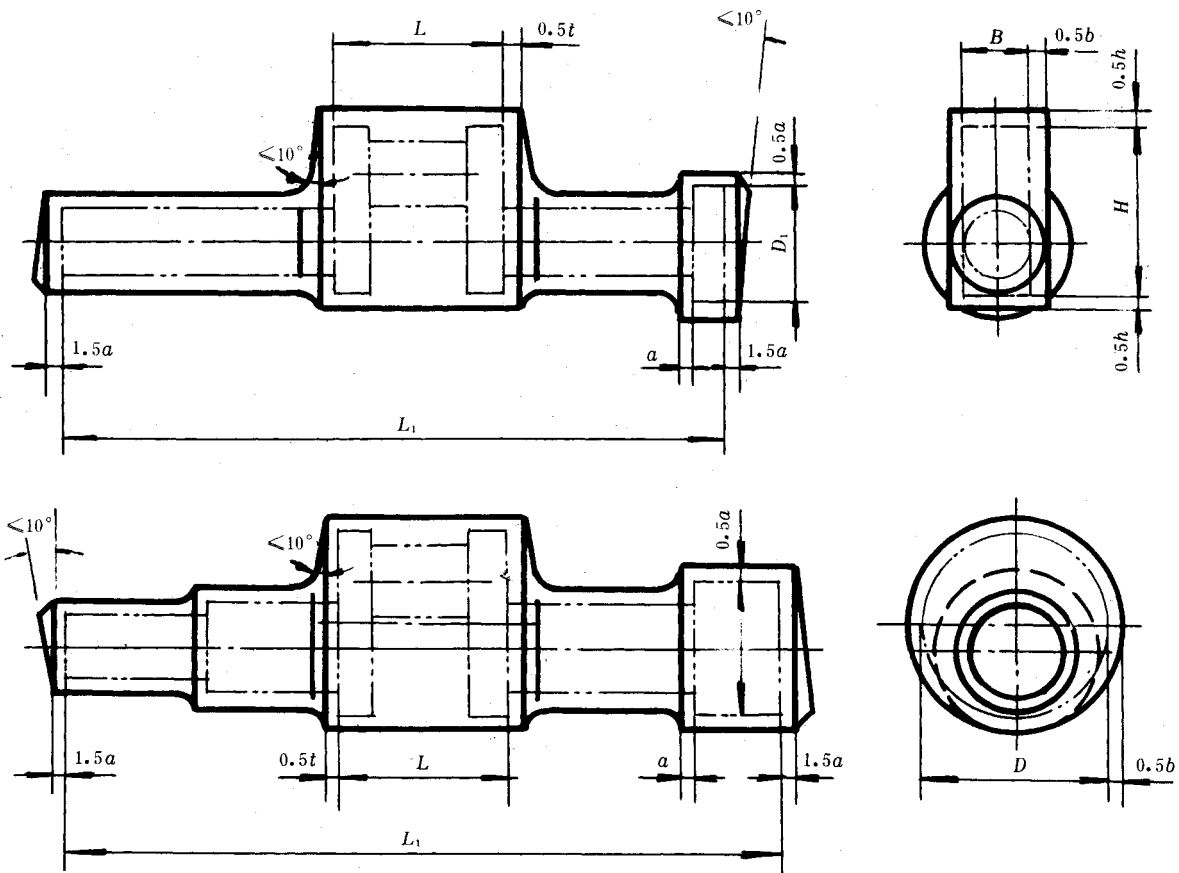

图 1