

UDC 621.914.2
J 41



中华人民共和国国家标准

GB 5342—85

可转位面铣刀

Facemilling cutters with indexable inserts

1985-08-31 发布

1986-07-01 实施

国家标准局 发布

可转位面铣刀

Facemilling cutters with indexable inserts

本标准适用于装硬质合金可转位刀片的锥柄面铣刀和套式面铣刀。

本标准中套式面铣刀的“型式和尺寸”部分是参照国际标准ISO 6462—1983《装可转位刀片 面铣刀—尺寸》制订的，并按其固定方式分A、B、C三种类型。

1 型式和尺寸

1.1 锥柄面铣刀的型式和尺寸按图1和表1。



图 1

表 1

mm

D (js 14)		L (h 16)		莫氏锥柄号	参 考 值	
基本尺寸	偏 差	基本尺寸	偏 差		l	齿 数
63	±0.37	157	0 -2.5	4	48	4
80						6

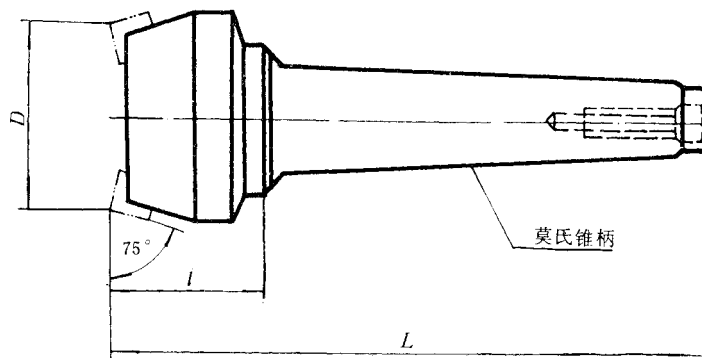
1.2 套式面铣刀的型式和尺寸

1.2.1 A类铣刀系用一个内六角螺钉将铣刀固定在端键传动刀杆上，其型式和尺寸按图2和表2。