



中华人民共和国国家标准

GB 4675.3—84

焊 接 性 试 验 T 型接头焊接裂纹试验方法

Weldability testing
Method of cracking test for welded tee joint

1984-07-28发布

1985-05-01实施

国家标准局 批准

中华人民共和国国家标准

焊接性试验 T型接头焊接裂纹试验方法

Weldability testing
Method of cracking test for welded tee joint

UDC 621.791.053
.68:620.192
.46
GB 4675.3—84

本标准适用于碳素钢的T型接头角焊缝裂纹试验。

1 试件的制备

试件的形状及尺寸如图1所示。



图1 试件形状和尺寸

2 试验材料

试验材料原则上是采用符合GB 700—79《普通碳素结构钢技术条件》所规定的A3和A3F钢。

3 试验条件

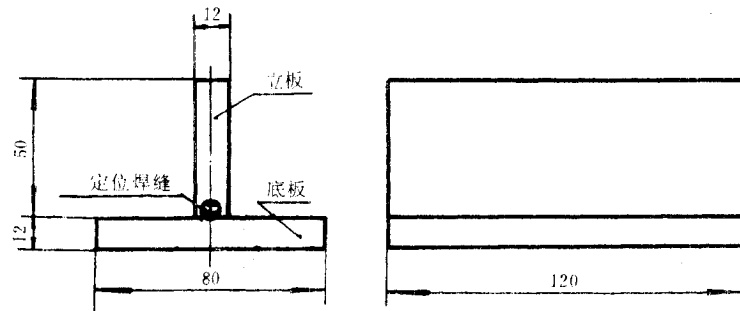
3.1 试验用焊条的直径为4mm。

3.2 S_1 、 S_2 焊缝均采用船形焊位置进行焊接（参见图2）。

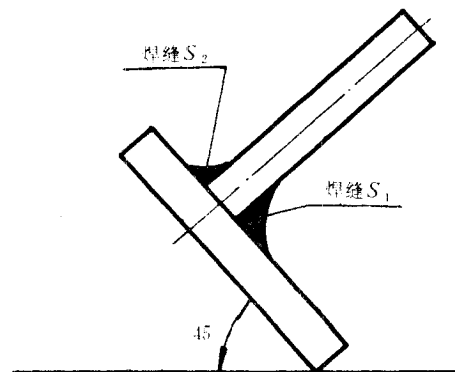

图2 试验焊缝的焊接位置