







名称	修改日期	类型	大小
 横向装配图.dwg	2017/8/8 13:51	AutoCAD 图形	156 KB
 自动刀架装配图.dwg	2017/8/8 13:51	AutoCAD 图形	150 KB
 总体布置图.dwg	2017/8/8 13:51	AutoCAD 图形	80 KB
 纵向进给装配图.dwg	2017/8/8 13:51	AutoCAD 图形	142 KB
 开题报告.doc	2017/8/8 13:49	Microsoft Word ...	39 KB
 论文正文.doc	2017/8/8 13:50	Microsoft Word ...	1,246 KB
 中期报告.doc	2014/5/27 12:10	Microsoft Word ...	34 KB
 买家售后必读.jpg	2017/8/16 7:41	图片文件(.jpg)	439 KB

图士机械工业外协
QQ:2363564218

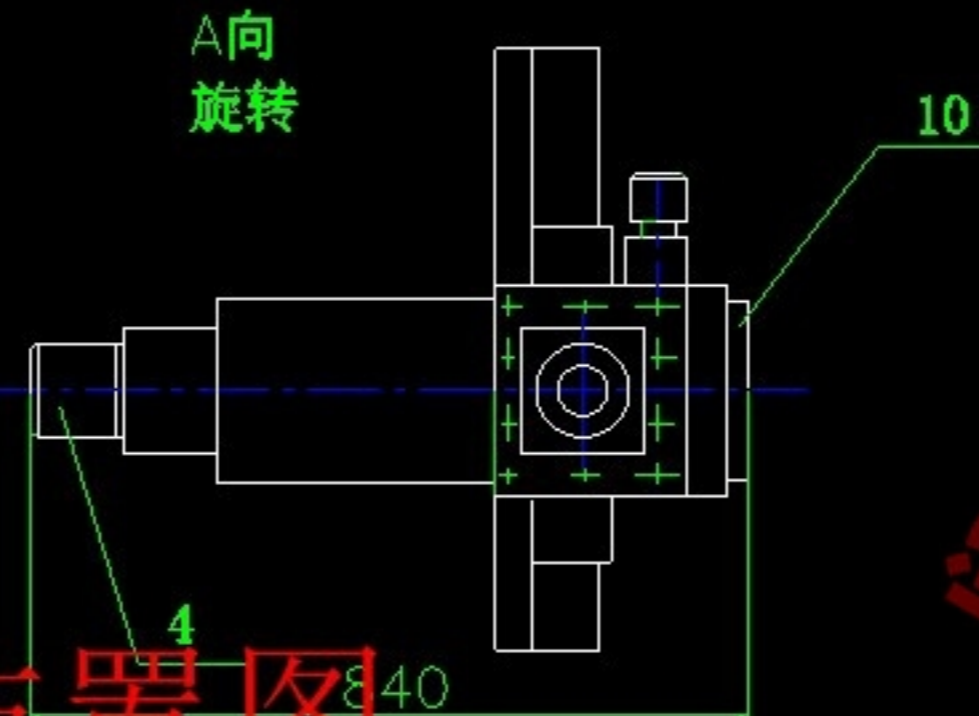
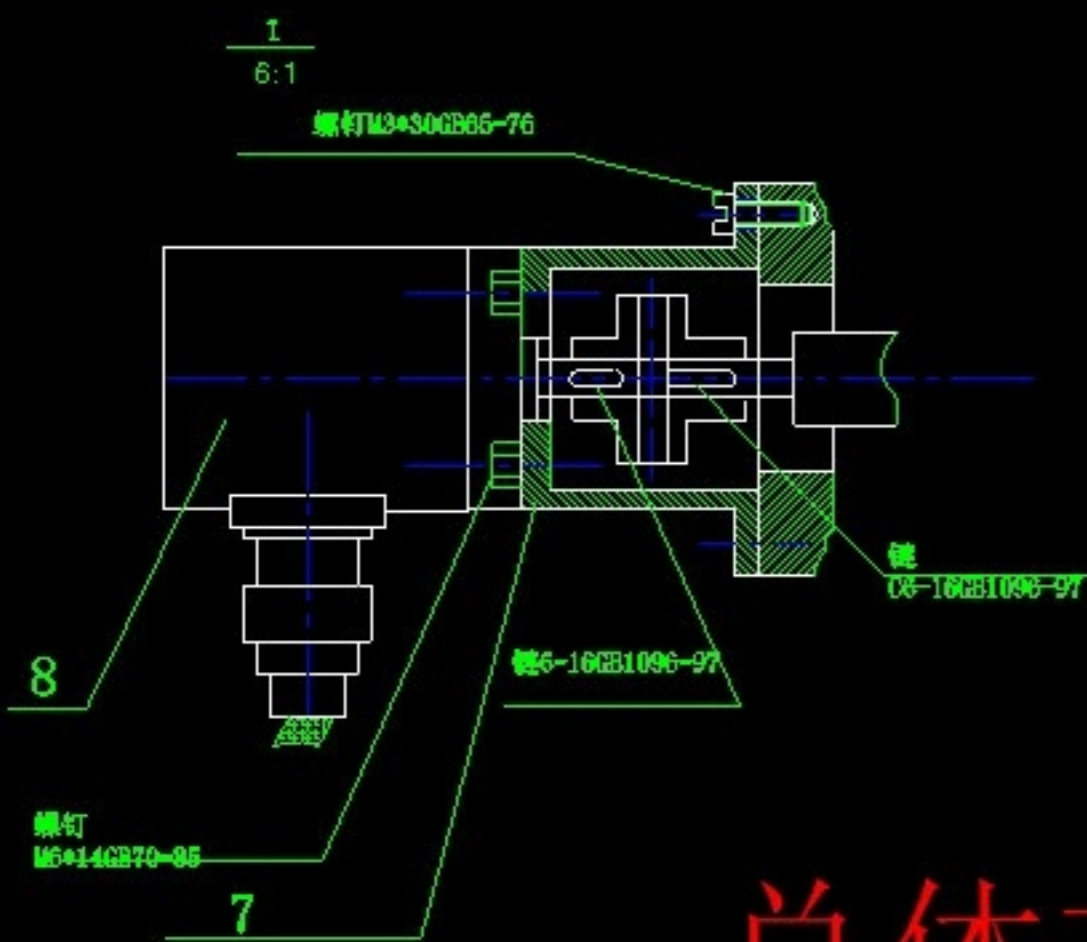
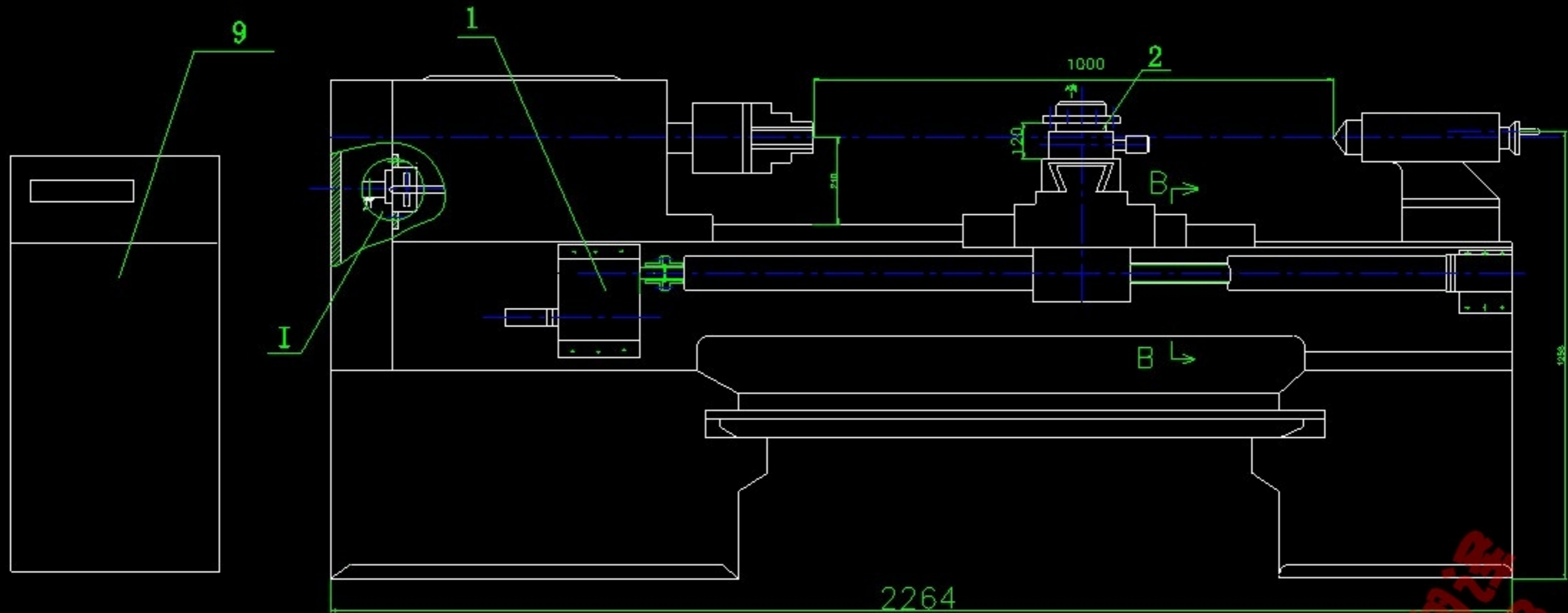

总体布置图

10	刀架电气图		1		无图
9	控制箱		1	组件	无图
8	光电脉冲编码器	08	1	外购	MCT-2M
7	安装盘	07	1	20	无图
6	轴丝联轴器	06	1	外购	BL-3#
5	轴	05	1	45	无图
4	滑台装配图	04	1		
3	导轨副装配图	03	5	17#	
2	刀架装配图	02	1	螺记	
1	总装配图	01	1		
序号	名称	序号	数量	材料	备注
设计	陈秋	分区	签名	日期	040404
审核					改图后作变更图
工艺					A1
			件数	重量	比例
					1:4

横向装配图

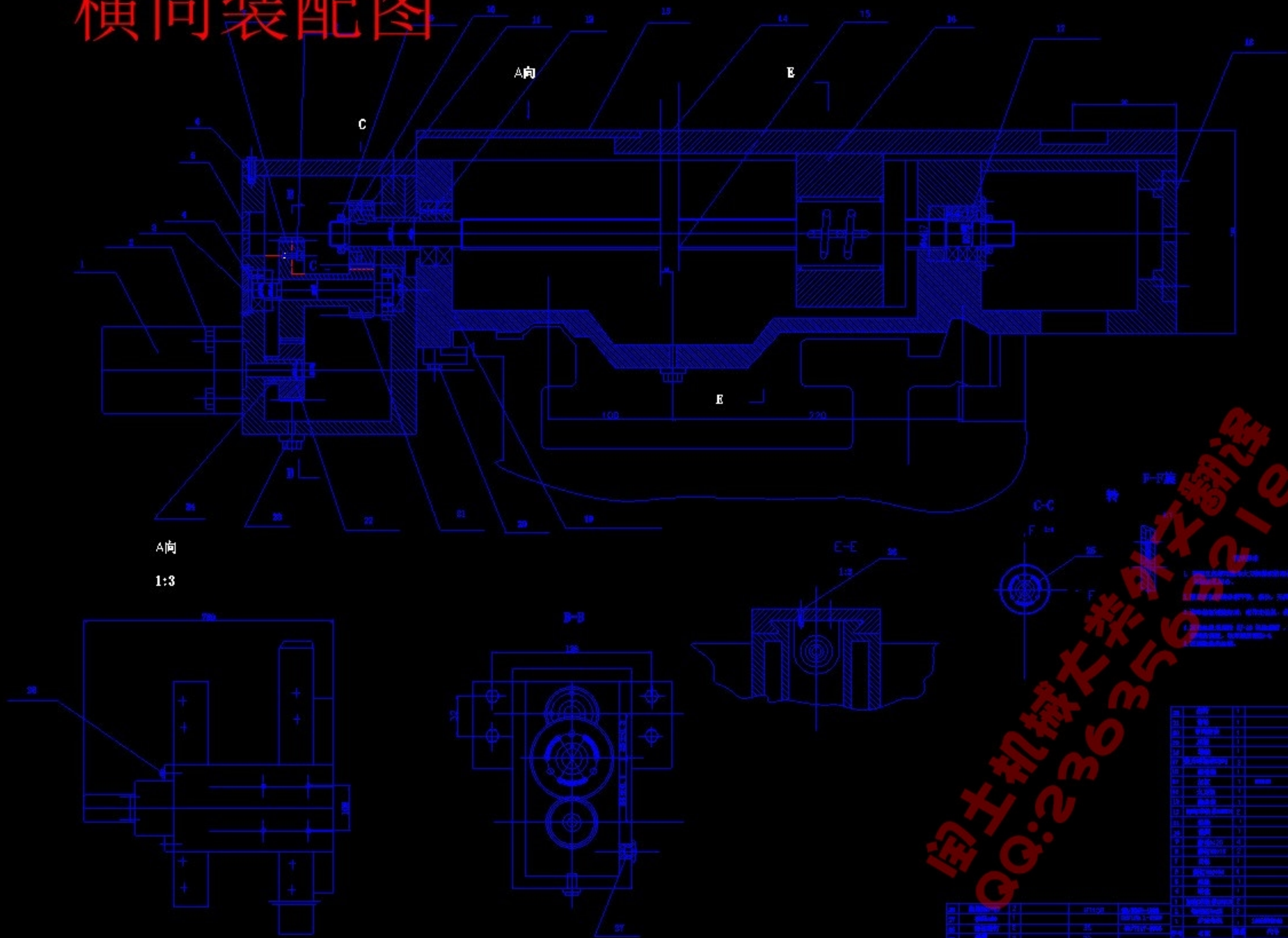

A向
1:3

淘士机械文库
QQ:236356356

序号	代号	数量	名称	规格	材料	备注
10	轴	1			45	φ40 H7/g6
11	轴套	1			45	φ40 H7/g6
12	轴套	1			45	φ40 H7/g6
13	轴套	1			45	φ40 H7/g6
14	轴套	1			45	φ40 H7/g6
15	轴套	1			45	φ40 H7/g6
16	轴套	1			45	φ40 H7/g6
17	轴套	1			45	φ40 H7/g6
18	轴套	1			45	φ40 H7/g6
19	轴套	1			45	φ40 H7/g6
20	轴套	1			45	φ40 H7/g6
21	轴套	1			45	φ40 H7/g6
22	轴套	1			45	φ40 H7/g6
23	轴套	1			45	φ40 H7/g6
24	轴套	1			45	φ40 H7/g6
25	轴套	1			45	φ40 H7/g6
26	轴套	1			45	φ40 H7/g6
27	轴套	1			45	φ40 H7/g6
28	轴套	1			45	φ40 H7/g6
29	轴套	1			45	φ40 H7/g6
30	轴套	1			45	φ40 H7/g6
31	轴套	1			45	φ40 H7/g6
32	轴套	1			45	φ40 H7/g6
33	轴套	1			45	φ40 H7/g6
34	轴套	1			45	φ40 H7/g6
35	轴套	1			45	φ40 H7/g6
36	轴套	1			45	φ40 H7/g6
37	轴套	1			45	φ40 H7/g6
38	轴套	1			45	φ40 H7/g6
39	轴套	1			45	φ40 H7/g6
40	轴套	1			45	φ40 H7/g6
41	轴套	1			45	φ40 H7/g6
42	轴套	1			45	φ40 H7/g6
43	轴套	1			45	φ40 H7/g6
44	轴套	1			45	φ40 H7/g6
45	轴套	1			45	φ40 H7/g6
46	轴套	1			45	φ40 H7/g6
47	轴套	1			45	φ40 H7/g6
48	轴套	1			45	φ40 H7/g6
49	轴套	1			45	φ40 H7/g6
50	轴套	1			45	φ40 H7/g6
51	轴套	1			45	φ40 H7/g6
52	轴套	1			45	φ40 H7/g6
53	轴套	1			45	φ40 H7/g6
54	轴套	1			45	φ40 H7/g6
55	轴套	1			45	φ40 H7/g6
56	轴套	1			45	φ40 H7/g6
57	轴套	1			45	φ40 H7/g6
58	轴套	1			45	φ40 H7/g6
59	轴套	1			45	φ40 H7/g6
60	轴套	1			45	φ40 H7/g6
61	轴套	1			45	φ40 H7/g6
62	轴套	1			45	φ40 H7/g6
63	轴套	1			45	φ40 H7/g6
64	轴套	1			45	φ40 H7/g6
65	轴套	1			45	φ40 H7/g6
66	轴套	1			45	φ40 H7/g6
67	轴套	1			45	φ40 H7/g6
68	轴套	1			45	φ40 H7/g6
69	轴套	1			45	φ40 H7/g6
70	轴套	1			45	φ40 H7/g6
71	轴套	1			45	φ40 H7/g6
72	轴套	1			45	φ40 H7/g6
73	轴套	1			45	φ40 H7/g6
74	轴套	1			45	φ40 H7/g6
75	轴套	1			45	φ40 H7/g6
76	轴套	1			45	φ40 H7/g6
77	轴套	1			45	φ40 H7/g6
78	轴套	1			45	φ40 H7/g6
79	轴套	1			45	φ40 H7/g6
80	轴套	1			45	φ40 H7/g6
81	轴套	1			45	φ40 H7/g6
82	轴套	1			45	φ40 H7/g6
83	轴套	1			45	φ40 H7/g6
84	轴套	1			45	φ40 H7/g6
85	轴套	1			45	φ40 H7/g6
86	轴套	1			45	φ40 H7/g6
87	轴套	1			45	φ40 H7/g6
88	轴套	1			45	φ40 H7/g6
89	轴套	1			45	φ40 H7/g6
90	轴套	1			45	φ40 H7/g6
91	轴套	1			45	φ40 H7/g6
92	轴套	1			45	φ40 H7/g6
93	轴套	1			45	φ40 H7/g6
94	轴套	1			45	φ40 H7/g6
95	轴套	1			45	φ40 H7/g6
96	轴套	1			45	φ40 H7/g6
97	轴套	1			45	φ40 H7/g6
98	轴套	1			45	φ40 H7/g6
99	轴套	1			45	φ40 H7/g6
100	轴套	1			45	φ40 H7/g6

纵向进给装配图

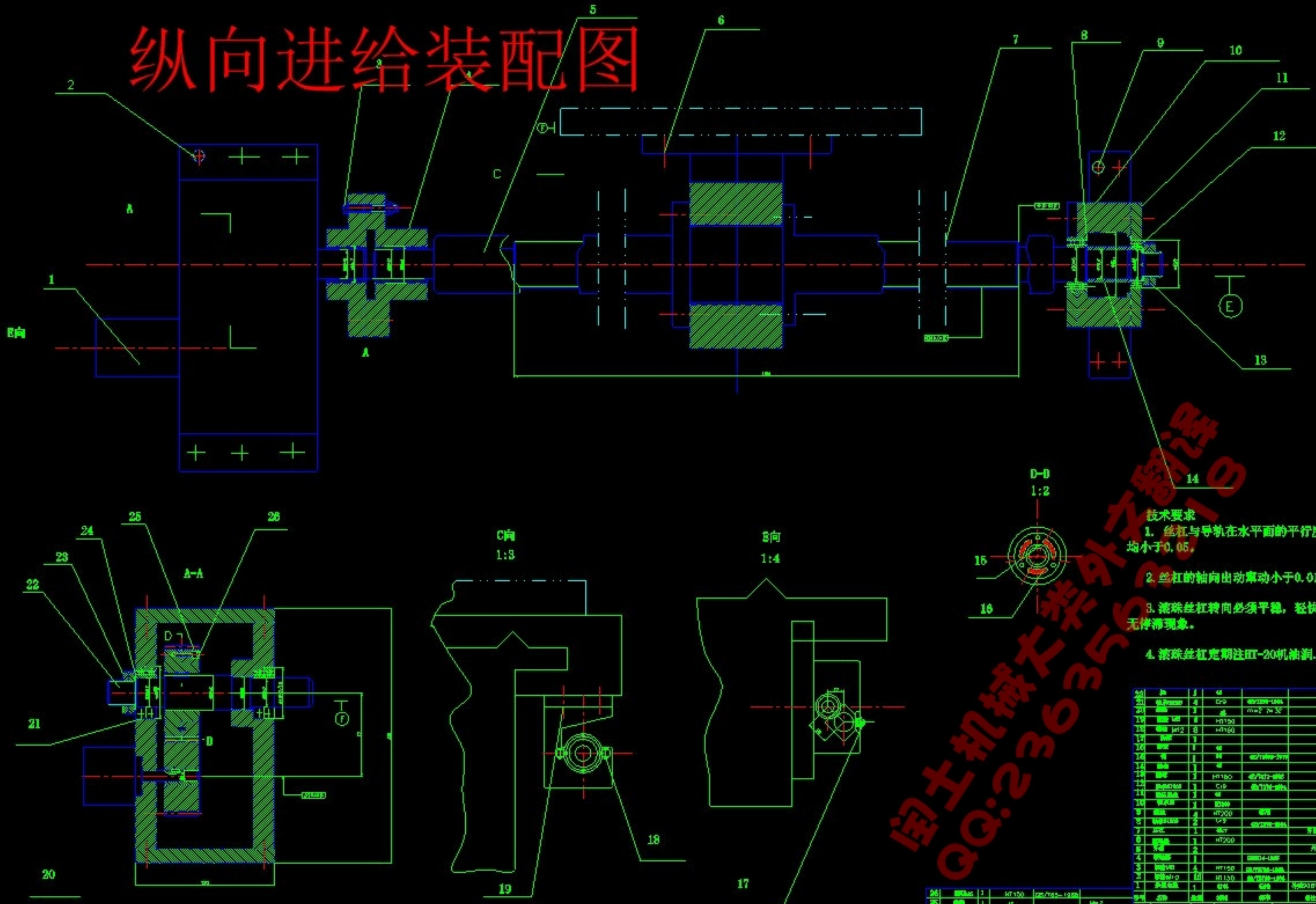

- 技术要求**
1. 丝杠与导轨在水平面的平行度均小于0.05。
 2. 丝杠的轴向窜动小于0.01。
 3. 滚珠丝杠转向必须平稳，轻快无停滞现象。
 4. 滚珠丝杠定期注HT-20机油润。

序号	代号	数量	材料	比例	备注
26	螺母	1	HT150	1:1	
25	丝杠	1	45	1:1	
24	螺母	2	HT150	1:1	
23	螺母	2	HT150	1:1	
22	螺母	2	HT150	1:1	
21	螺母	2	HT150	1:1	
20	螺母	2	HT150	1:1	
19	螺母	2	HT150	1:1	
18	螺母	2	HT150	1:1	
17	螺母	2	HT150	1:1	
16	螺母	2	HT150	1:1	
15	螺母	2	HT150	1:1	
14	螺母	2	HT150	1:1	
13	螺母	2	HT150	1:1	
12	螺母	2	HT150	1:1	
11	螺母	2	HT150	1:1	
10	螺母	2	HT150	1:1	
9	螺母	2	HT150	1:1	
8	螺母	2	HT150	1:1	
7	螺母	2	HT150	1:1	
6	螺母	2	HT150	1:1	
5	螺母	2	HT150	1:1	
4	螺母	2	HT150	1:1	
3	螺母	2	HT150	1:1	
2	螺母	2	HT150	1:1	
1	螺母	2	HT150	1:1	

国士机械工业有限公司
 QQ:236350350

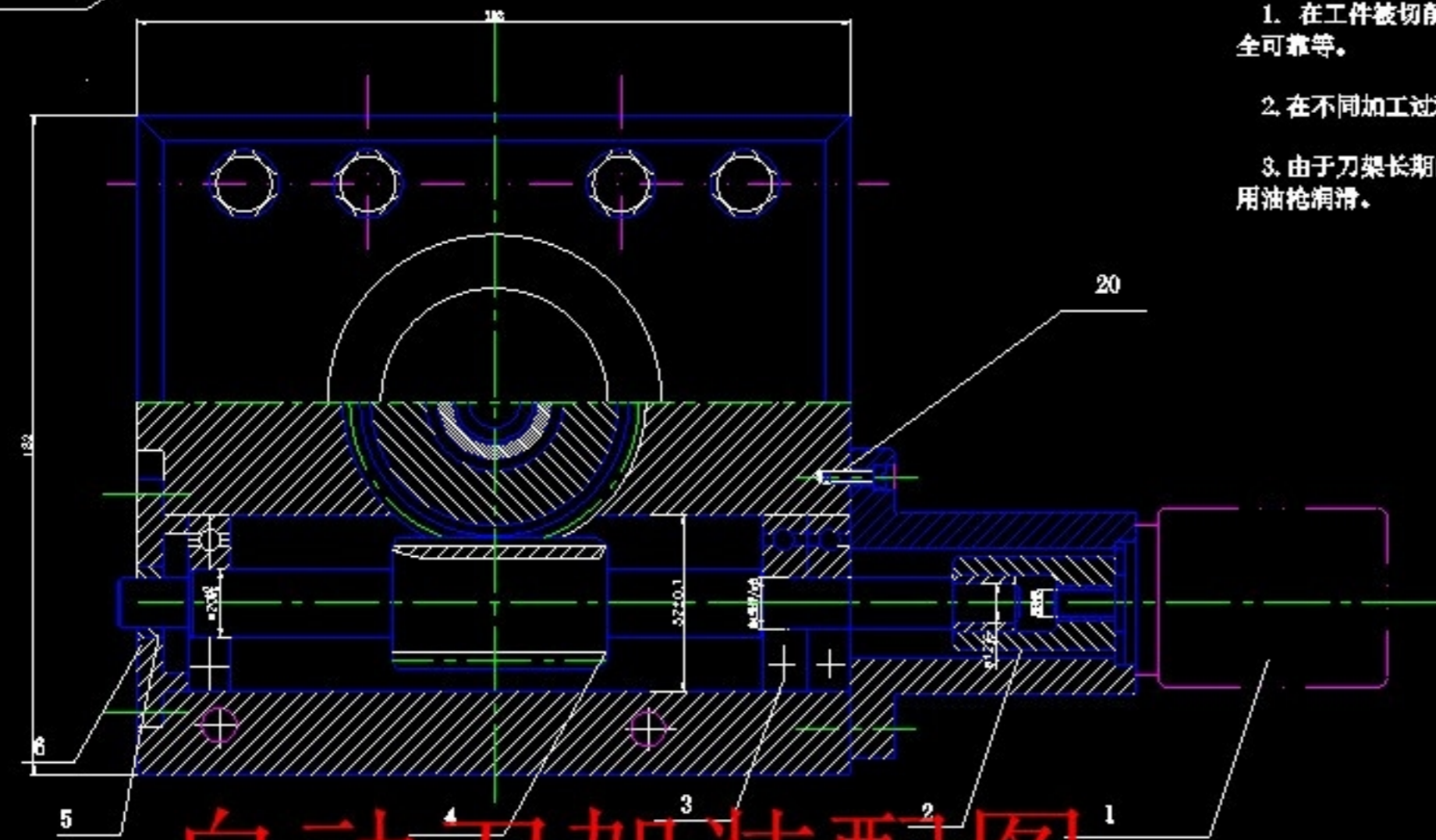
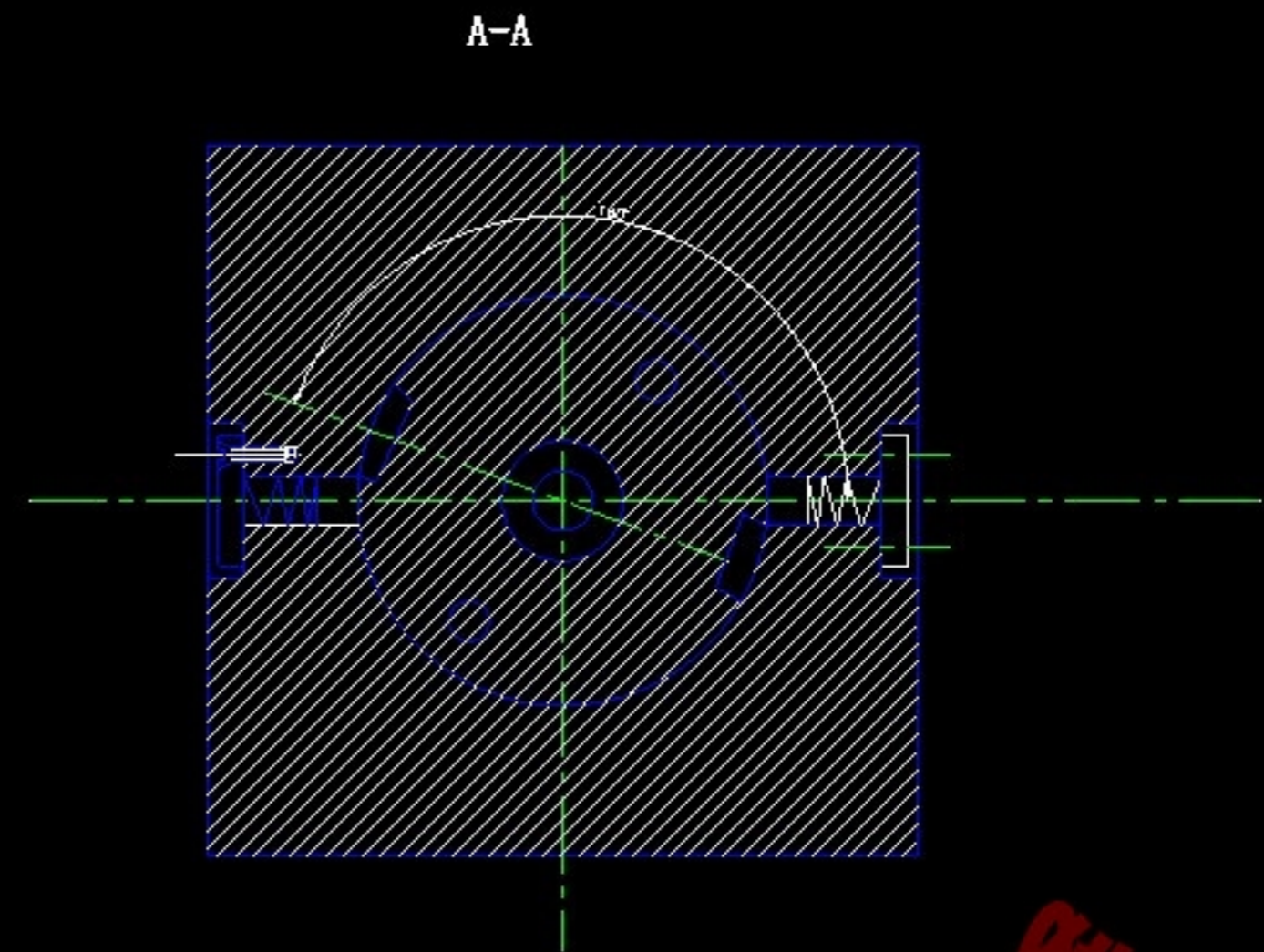
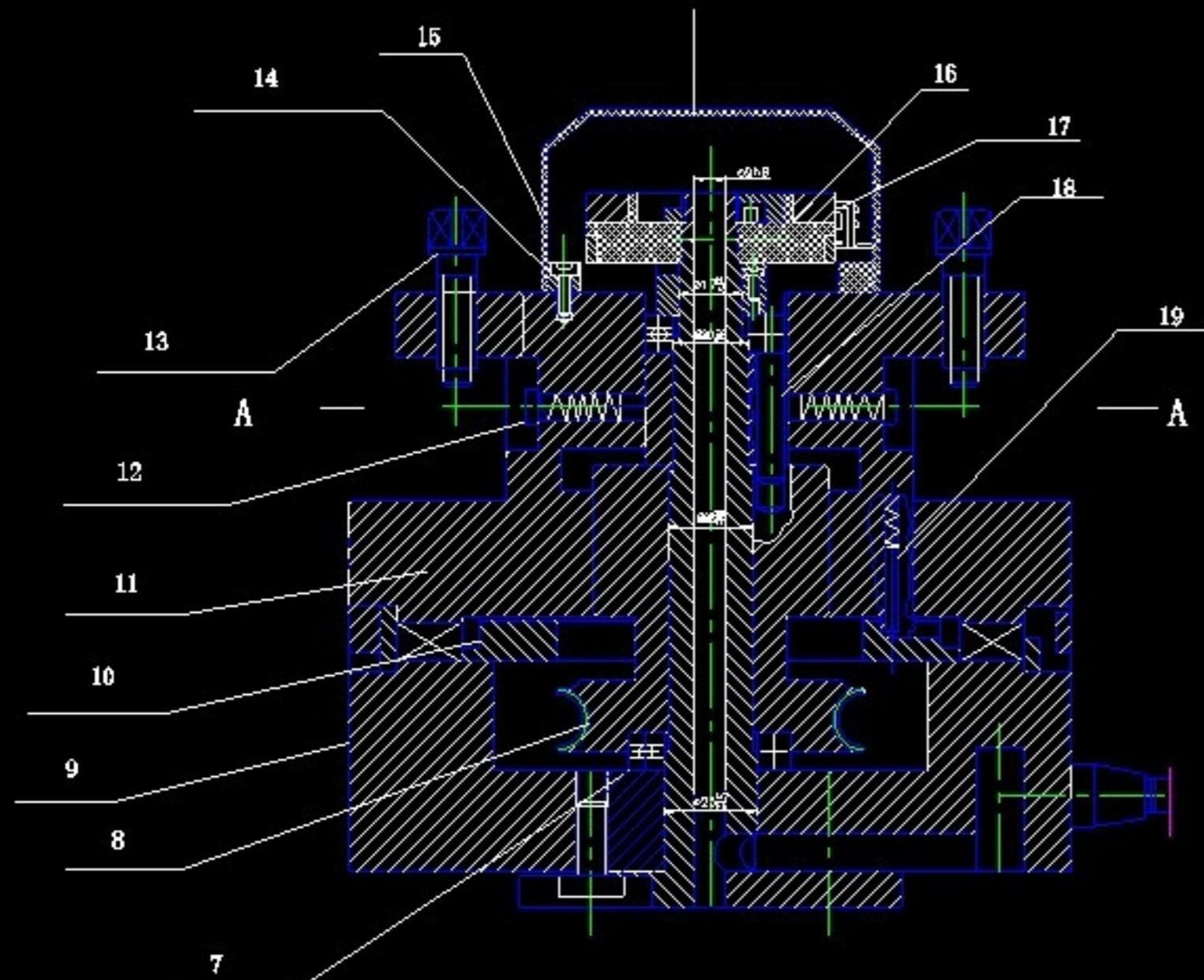

- 技术要求**
1. 在工件被切削的过程中应该保证换刀时间准确安全可靠等。
 2. 在不同加工过程中应保持较高的重复定位精度。
 3. 由于刀架长期的工作中需要润滑，为了方便润滑采用油枪润滑。

自动刀架装配图

序号	名称	数量	材料	标准	外购	备注
20	螺钉M10*20	4	HT150	Gb/T65-1985		
19	粗定位销	1	30	Gb/110-88		
18	螺钉	1	HT150			
17	电刷	1				
16	芯轴体	1				
15	电刷座	1				
14	螺母M8*20	5	HT200	Gb/T08-1985		
13	螺栓M16	1	HT200	Gb/T5780-1998		
12	球头销	1	HT150			
11	刀架体	1				
10	粗定位套	1	HT150			
9	刀架端盖	1	HT150			
8	蜗轮丝杠	1	ZCuAl10Fe3			
7	轴承61805	1	Gcr15	Gb/T276-1994		
6	轴承端盖	1	HT150			
5	轴承	1	45			
4	蜗杆轴	1	40cr			
3	轴承 61802	3	Gcr15	Gb/T276-1994		
2	联轴器	1				
1	电机	1				

设计	审核	制图	校对	比例	1:1	四方刀架结构装配图
		序号	28			A1