

A0-装配图

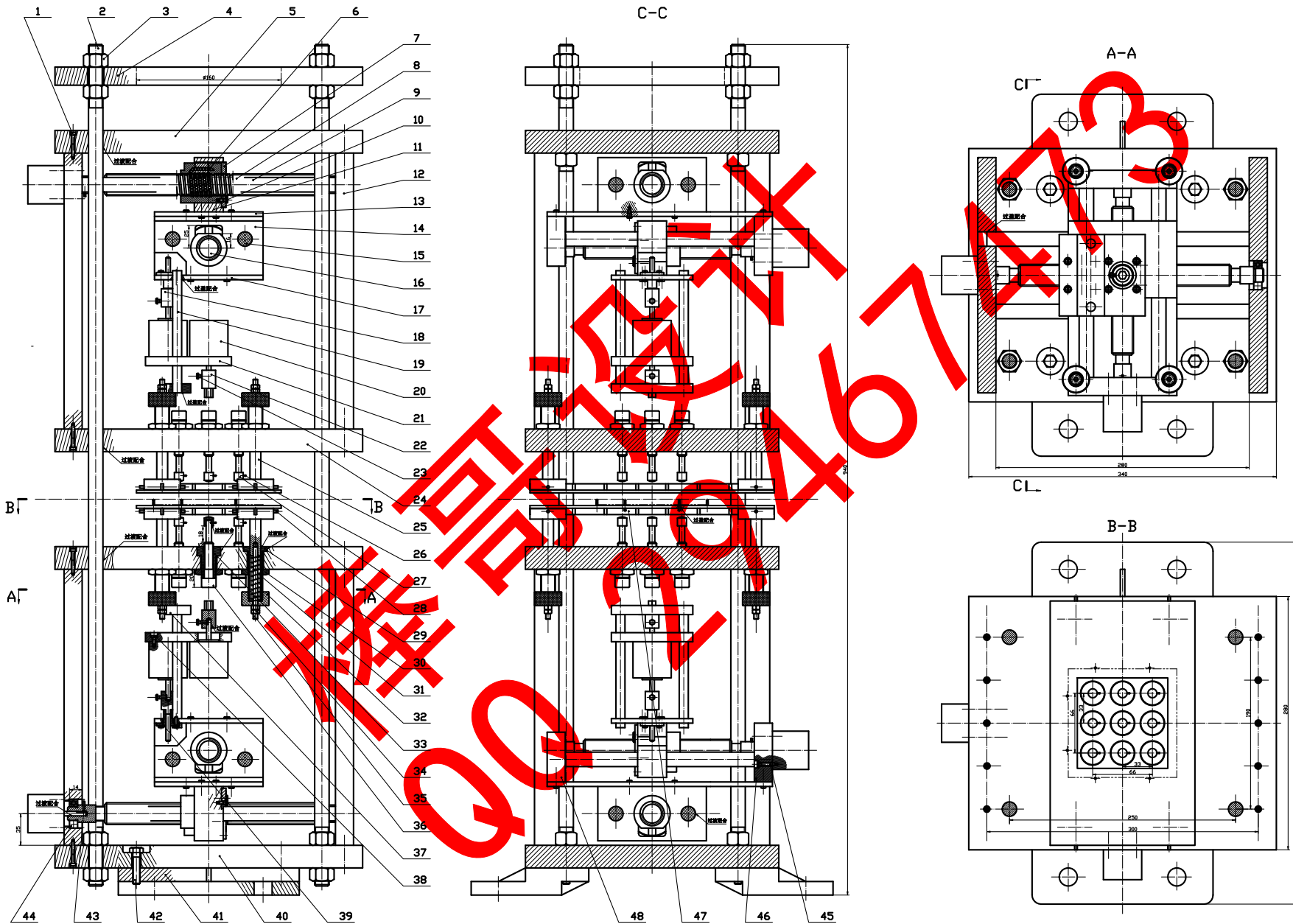

48	橡胶支脚	2	1	
47	夹头	1	1	
46	橡胶支脚	1	1	
45	开槽圆柱头螺钉	2	16	GB7179-91 GB6170
44	轴承	8	8	GB7179-91 GB6170
43	圆柱销	2	4	GB119-86 GB119
42	六角头螺栓	3	4	GB6170-86 GB6170
41	机座	2	2	
40	面板	1	1	
39	管帽螺母	2	2	
38	开槽圆柱头螺钉	1	16	GB7179-91 GB6170
37	Z方内导杆	2	2	
36	冲压销	18	18	
35	双头螺柱	8	8	GB6170-86 GB6170
34	六角螺母	3	16	GB6170-86 GB6170
33	管帽螺母	1	18	
32	弹簧垫圈	8	8	
31	压缩弹簧	8	8	GB12091-92 GB12091
30	六角螺母	2	26	
29	弹簧安装管	8	8	
28	圆柱销	1	8	GB119-86 GB119
27	冲压销	18	18	
26	圆锥销	18	18	GB119-86 GB119
25	夹头圆锥销	8	8	
24	冲头安装板	2	2	
23	六角头螺栓	2	10	GB6170-86 GB6170
22	文方内导杆	2	2	
21	小轴套	2	2	
20	弹簧垫圈	8	8	
19	Z方内导杆	2	2	
18	Z方内导杆限位销	2	2	
17	中板	2	2	
16	Y方内导杆限位销	2	2	
15	Y方内导杆	4	4	
14	中板	2	2	
13	大板	2	2	
12	支撑板	4	4	
11	大板	2	2	
10	六角头螺栓	1	44	GB6170-86 GB6170
9	Z方内导杆	4	4	
8	文方内导杆限位销	2	2	
7	轴套	4	4	
6	轴套	若干	若干	
5	面板	1	1	
4	承压板	1	1	
3	六角螺母	1	16	GB6170-86 GB6170
2	长导杆	4	4	
1	内六角头螺钉	40	40	GB6170-86 GB6170
序号	名称	数量	材料	备注
无模压力成形机				共 张 第 张 比例 1:1.5
设计				数量 图号
审核				

A2-冲头安装板

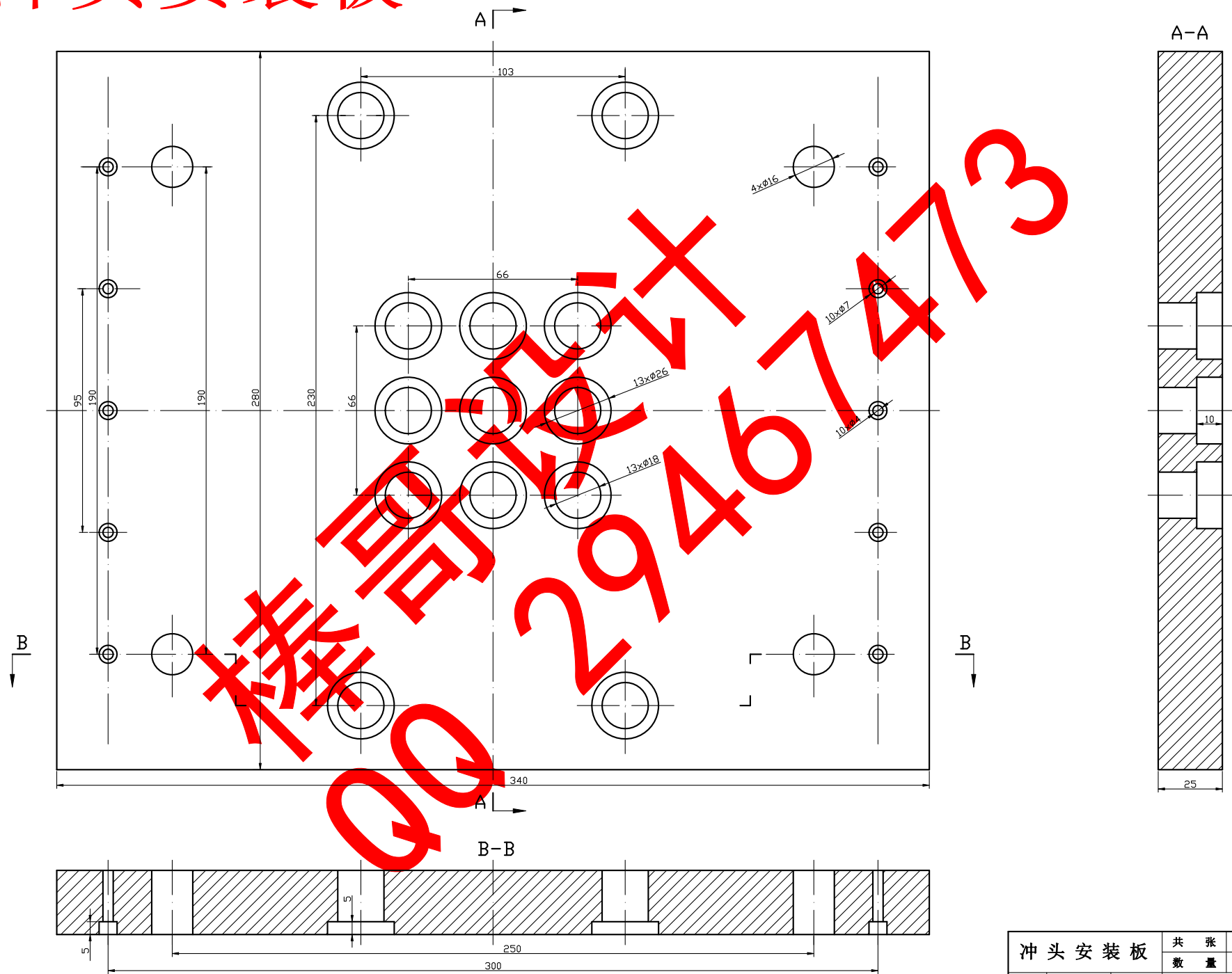

机械工业出版社
QQ 29467473

冲头安装板		共 张	第 张	比例	1:1
		数 量	2	图号	24
设计					
审核					

A3-机座

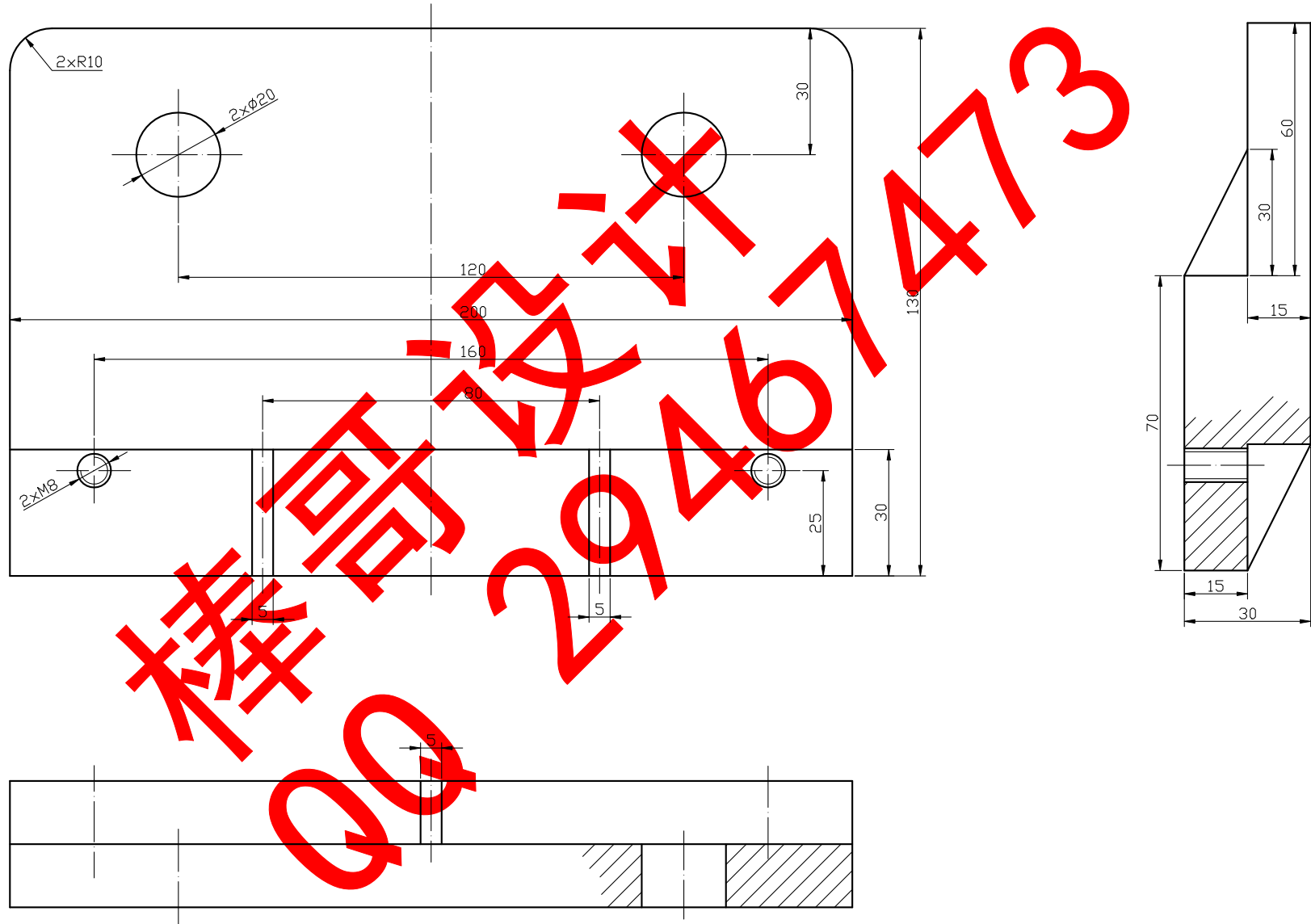

机座设计 29461473

机座	共张	第张	比例	1:1
	数量	2	图号	42
设计				
审核				

A3-夹具



注:

该夹具板由六块角铁焊接而成，并且加了若干3mm厚的筋板；
本装配中圆锥销钉只用于下夹具板，上夹具板同样有6个φ2的通孔，但不能安装圆锥销钉。

4	圆锥销钉	6	35钢(28~38)HRC	GB117-86	A2x12
3	角钢	2	30x30x3		
2	角钢	2	50x50x3		
1	角钢	2	35x35x3		
序号	名称	数量	材料	备注	
夹 具		共 张	第 张	比例	1:1
		数 量	4	图号	48
设计					
审核					

A3-支撑板

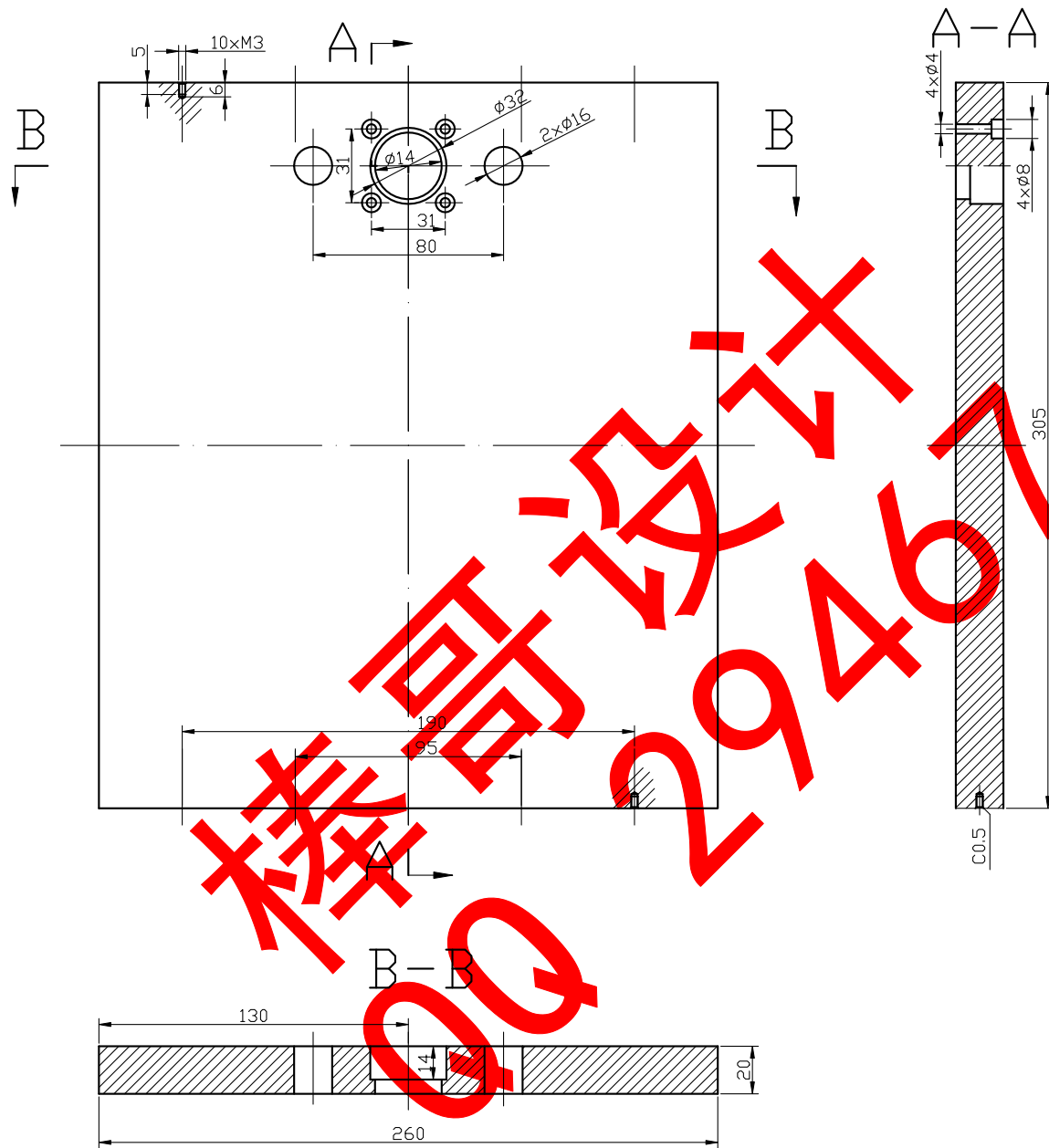

支撑板

共 张 第 张 比例 1:2
数 量 4 图号 12

设计
审核

A4-X方向滚珠螺旋丝杆

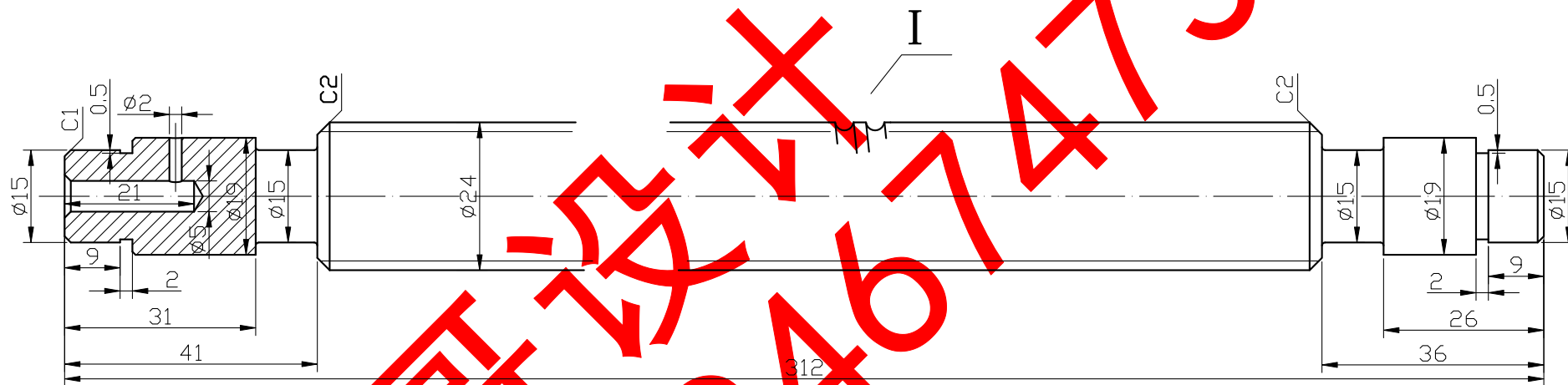

森哥设计 29467473

注:

未注制造倒角和倒圆角分别是C0.5、R0.5

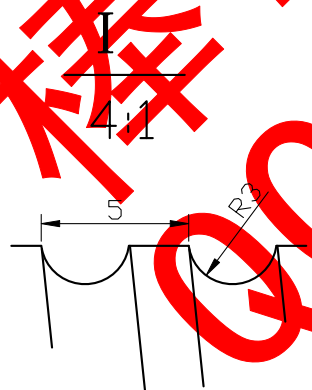

X方向滚珠螺旋丝杆

共	张	第	张	比例	1:1
数	量	2	8	图号	8

设计

审核

A4-Y方向滚珠螺旋丝杆

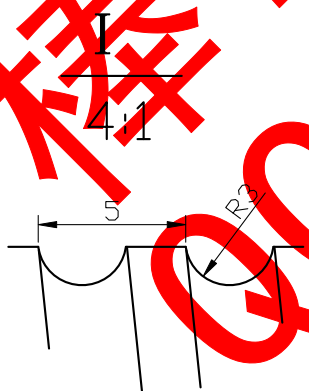
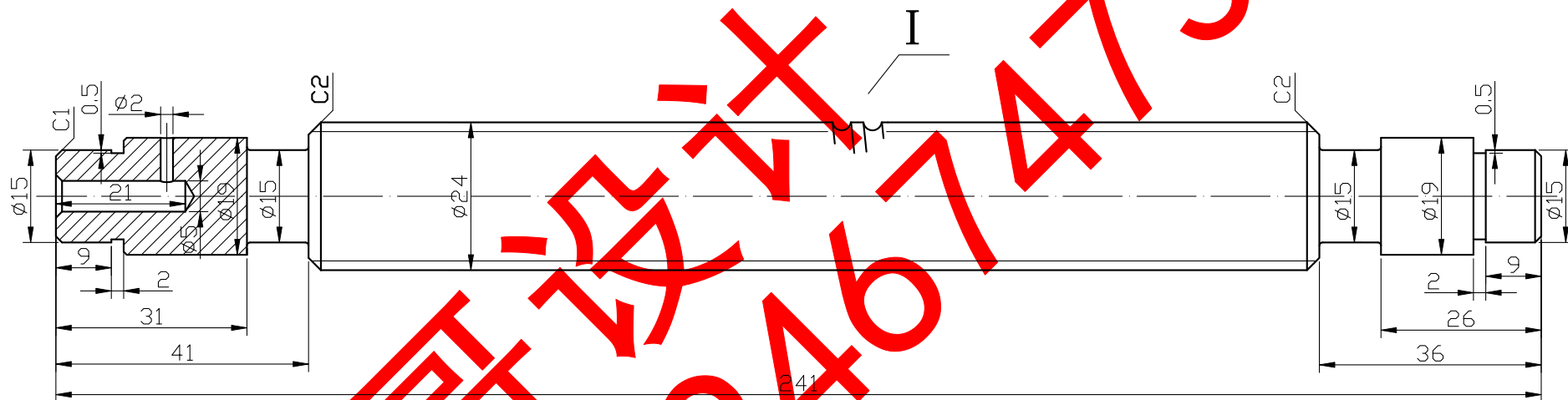

注:

未注制造倒角和倒圆角分别是C0.5、R0.5

Y方向滚珠螺旋丝杆

共	张	第	张	比例	1:1
数	量	2		图号	16

设计

审核

A4-Z方向导杆架

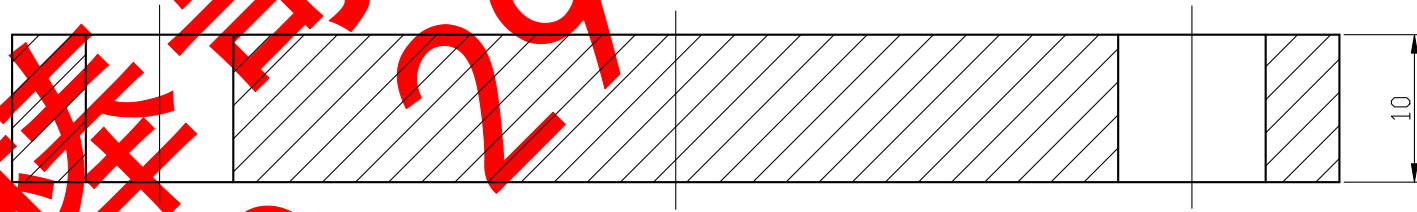
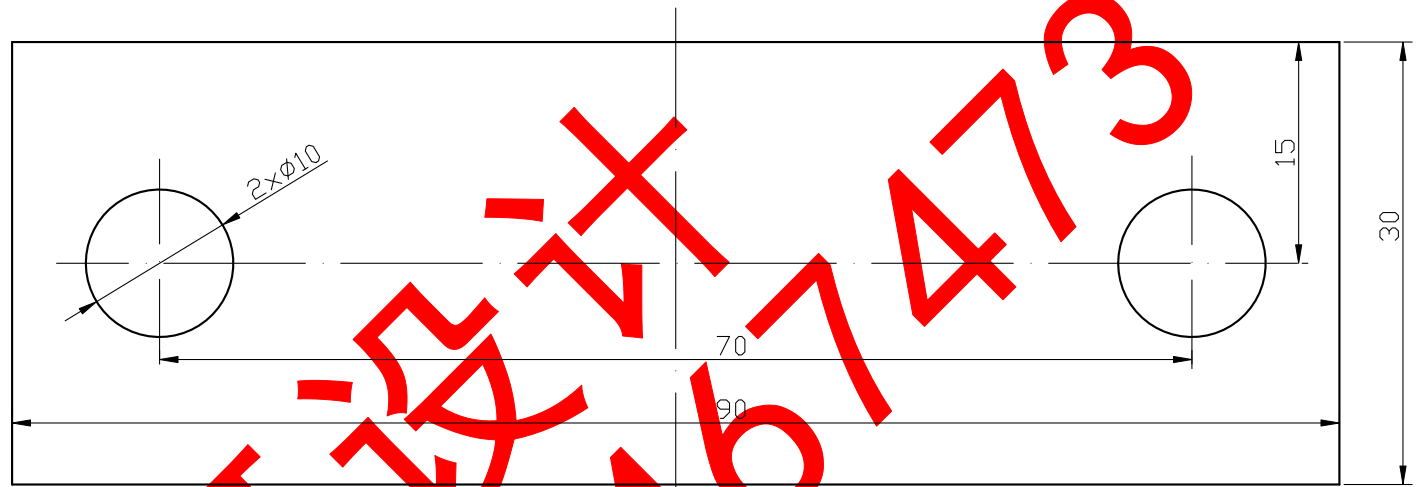

棒哥设计 29467473 QQ

Z方向导杆架		共 张	第 张	比例	2:1
		数 量	2	图号	37
设计					
审核					

A4-Z方向普通螺纹丝杆

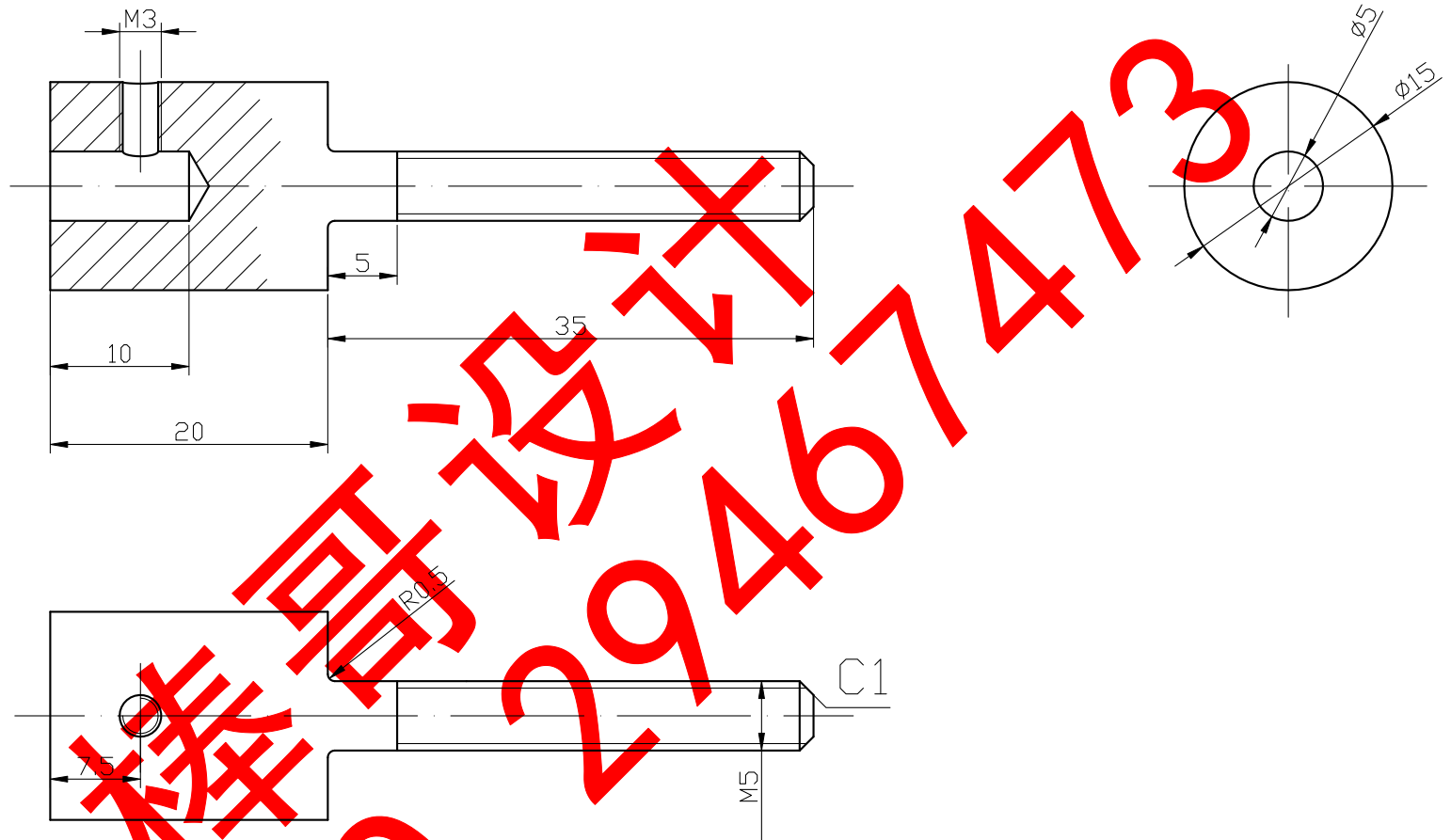

Z方向普通螺纹丝杆	共	张	第	张	比例	2:1
	数	量	2		图号	18
设计						
审核						

A4-承压板

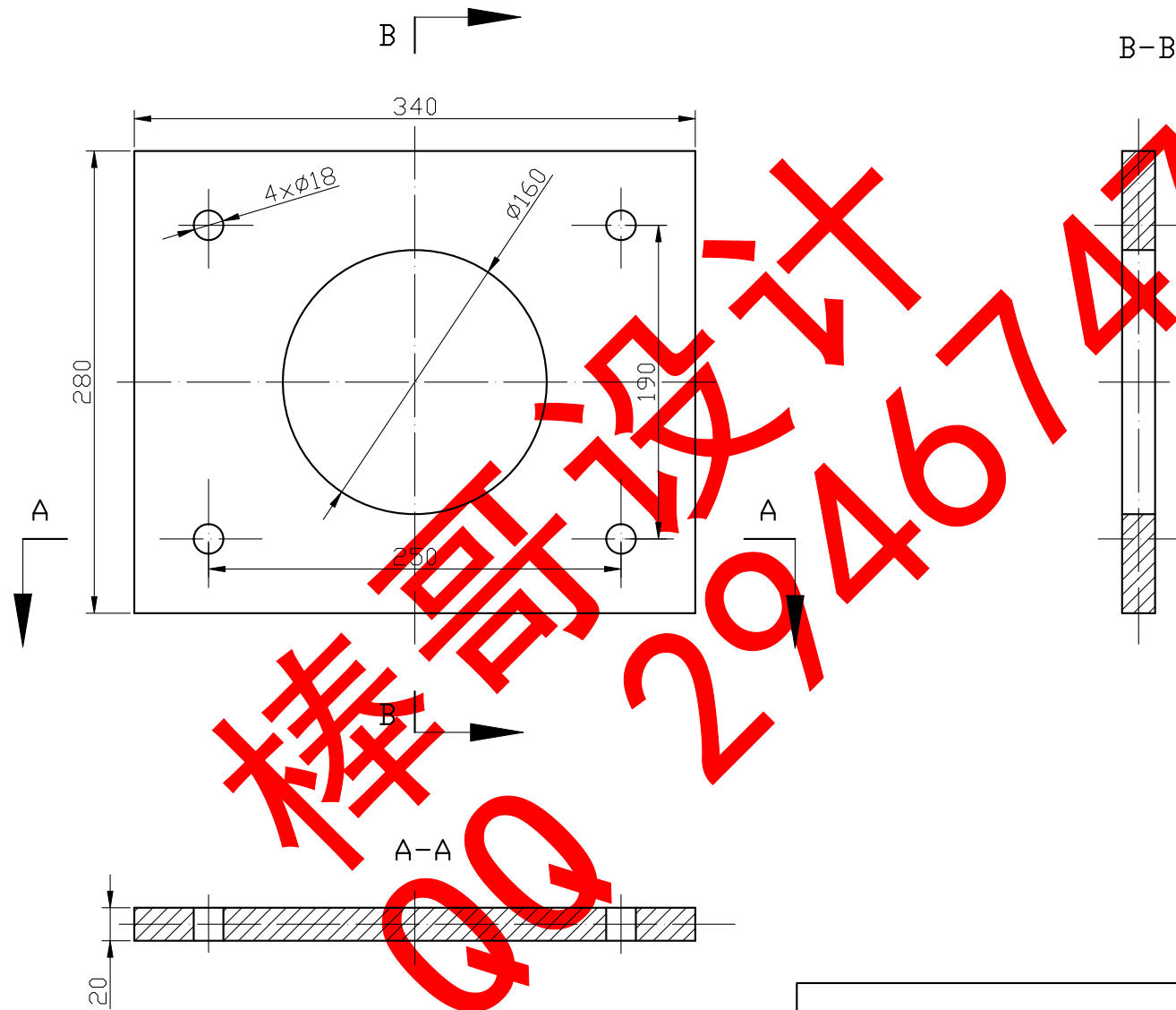

承压板		共 张	第 张	比例	1:4
		数 量	1	图号	4
设计					
审核					

A4-冲压帽

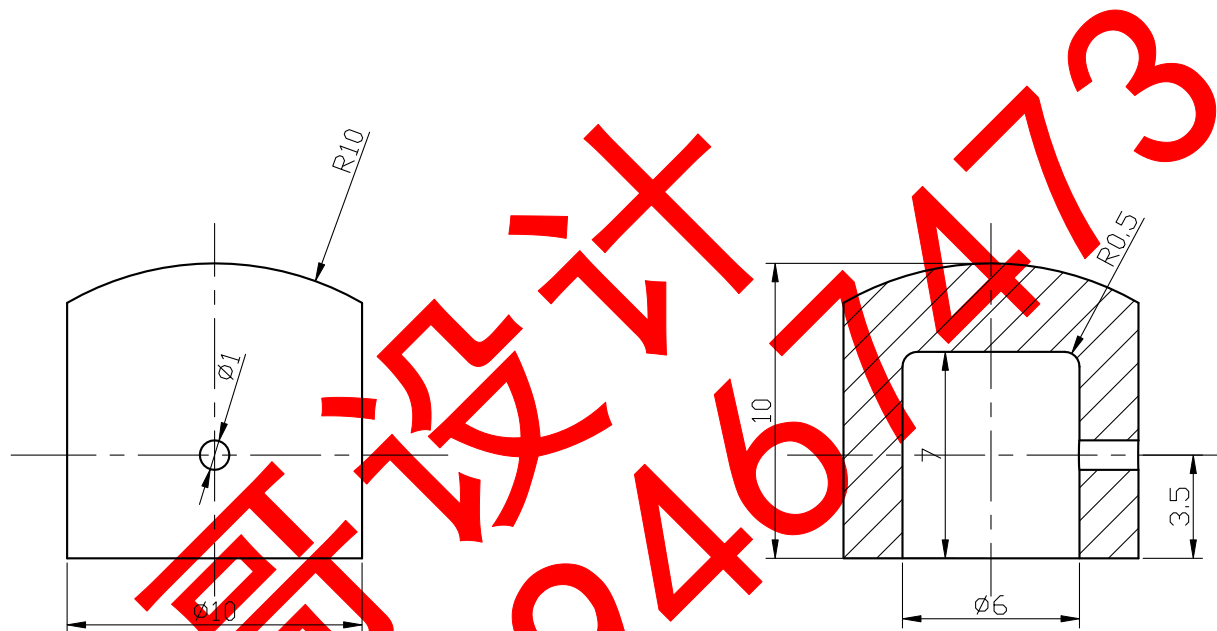

森哥设计
QQ 29467473

冲压帽		共 张	第 张	比例	4:1
		数 量	36	图号	27
设计					
审核					

A4-大拖板

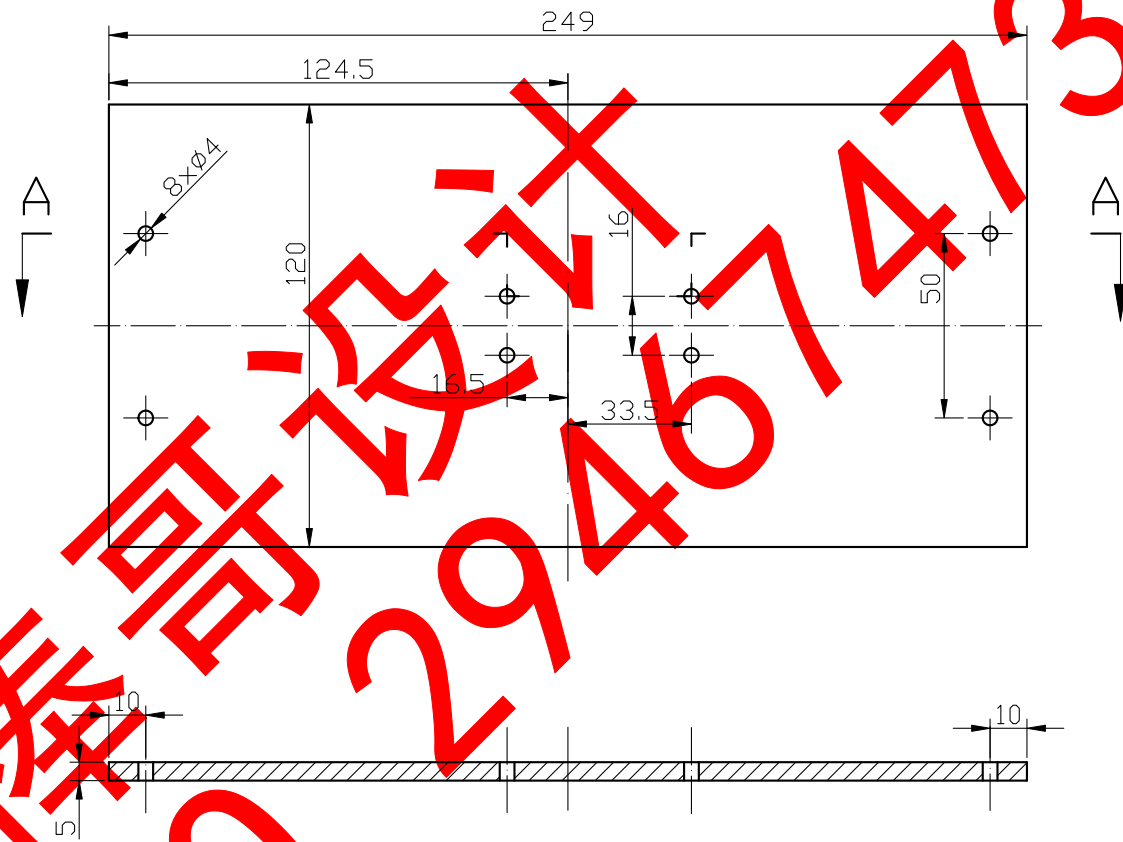

蔡哥设计 29467473 QQ

大拖板

共 张 第 张 比例 1:2
数 量 2 图号 13

设计
审核

A4-大拖板架

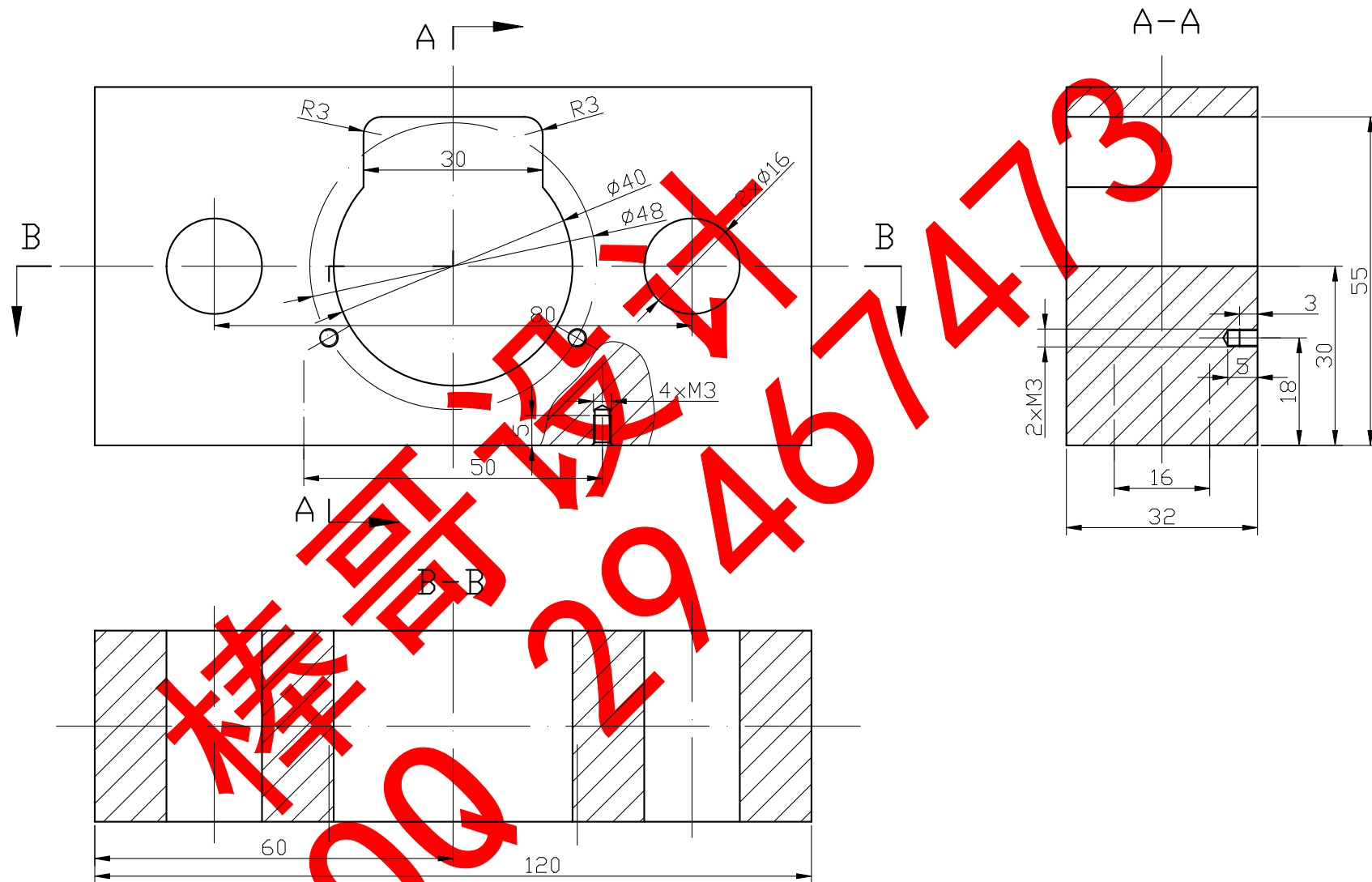

大拖板架		共 张	第 张	比例	1:1
		数 量	4	图号	11
设计					
审核					

A4-弹簧安装管

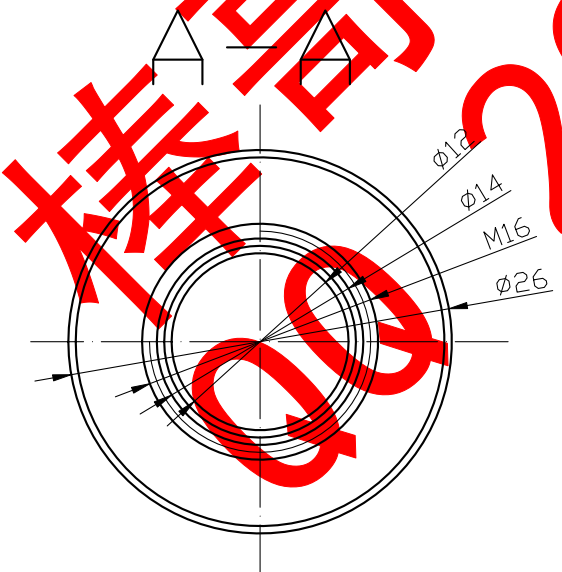
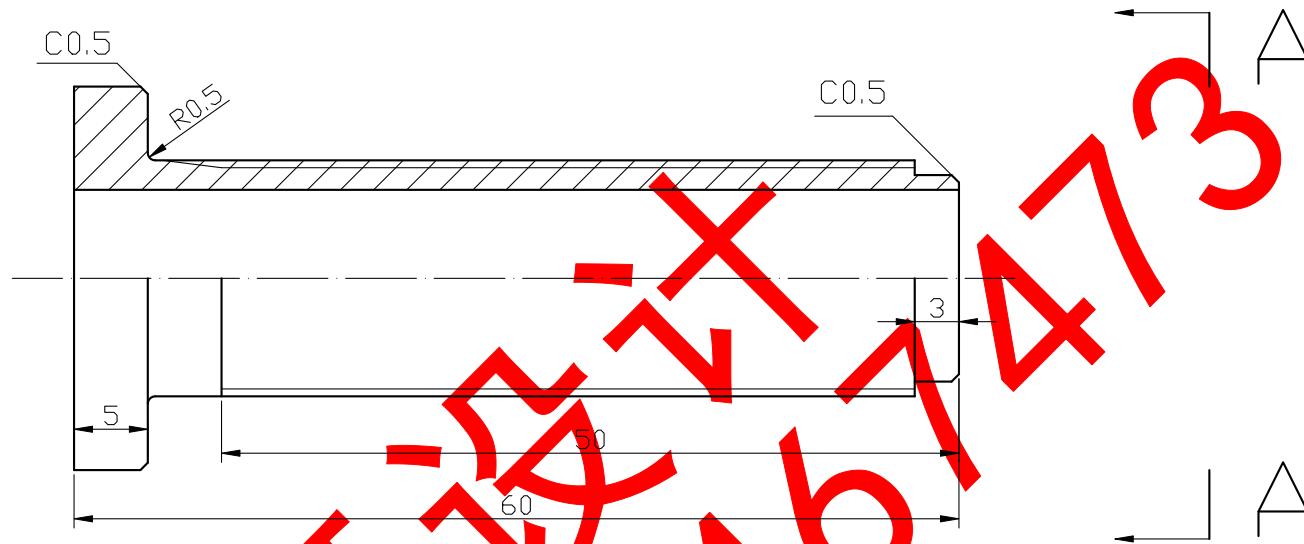

弹簧安装管	共	张	第	张	比例	2:1
设计	数	量	8		图号	29
审核						

A4-弹簧盖

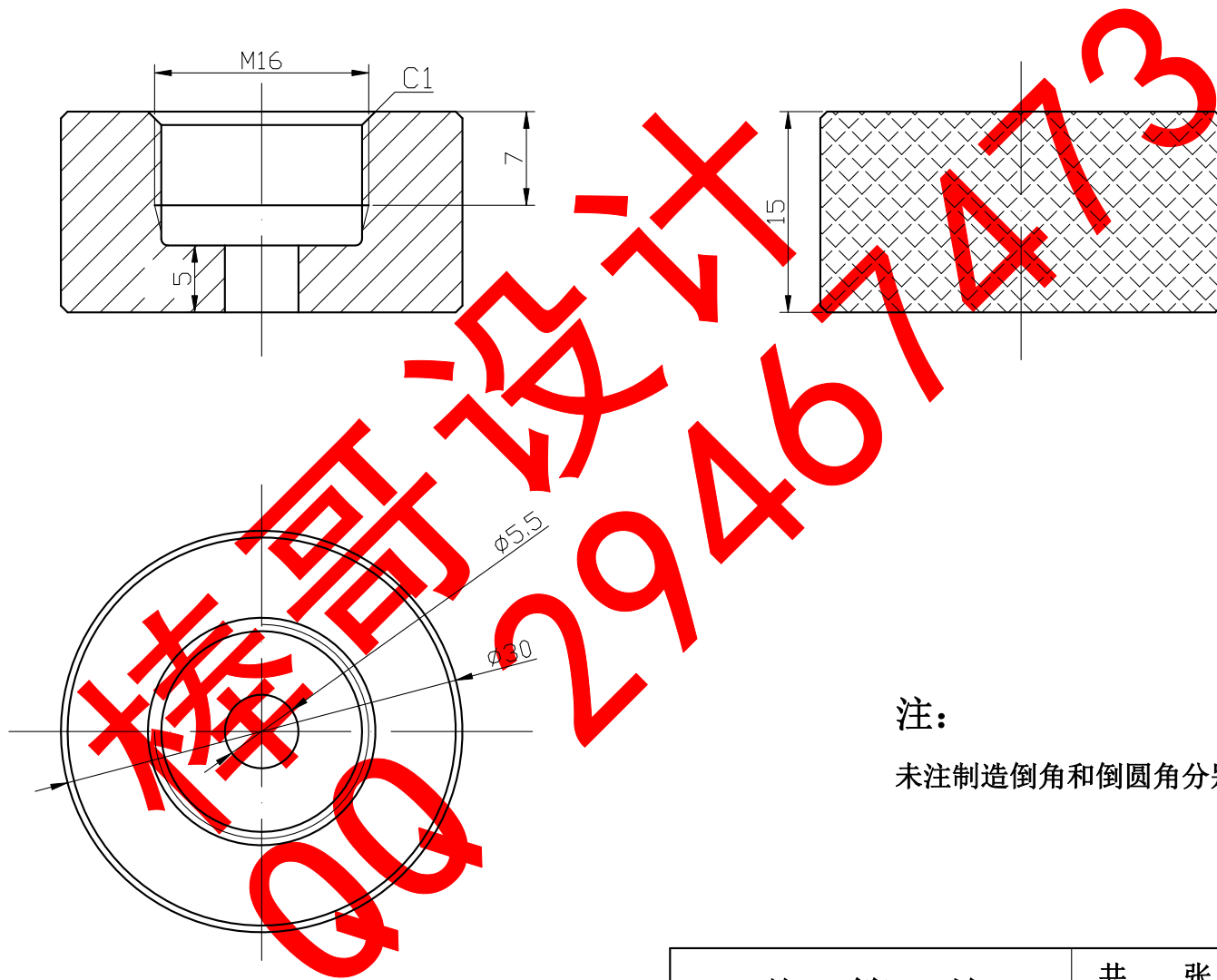

注:

未注制造倒角和倒圆角分别是C0.5、R0.5

弹 簧 盖		共 张	第 张	比例	2:1
设计		数 量	8	图号	32
审核					

A4-顶板

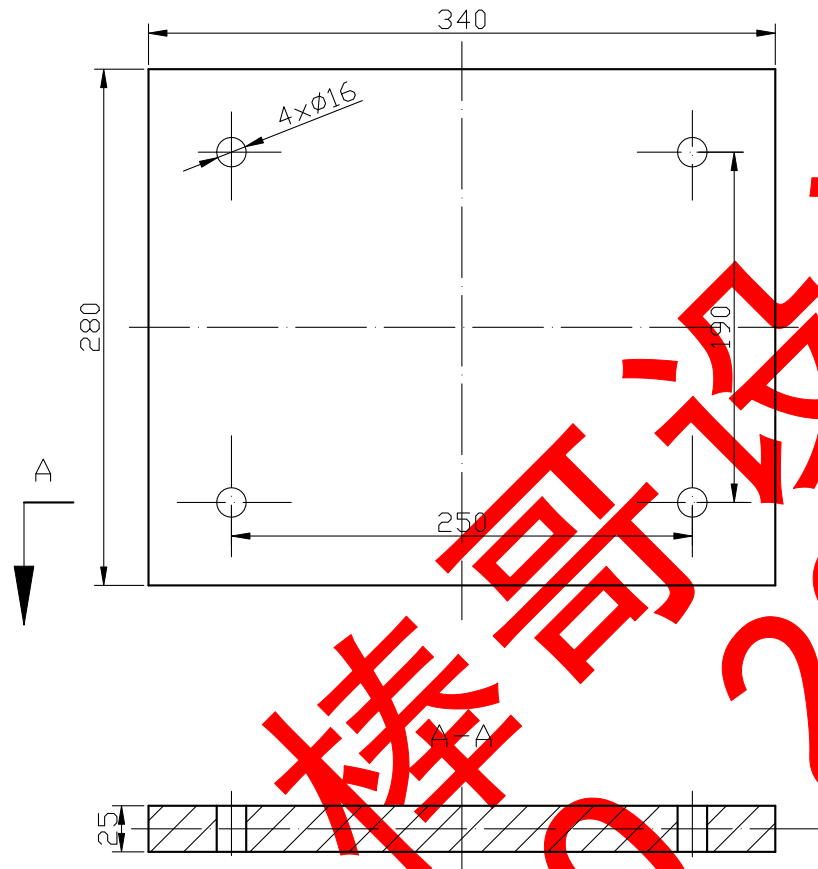

QQ 29467473 泰哥设计

顶 板		共 张	第 张	比例	1:4
		数 量	1	图号	5
设计					
审核					

A4-法兰盘

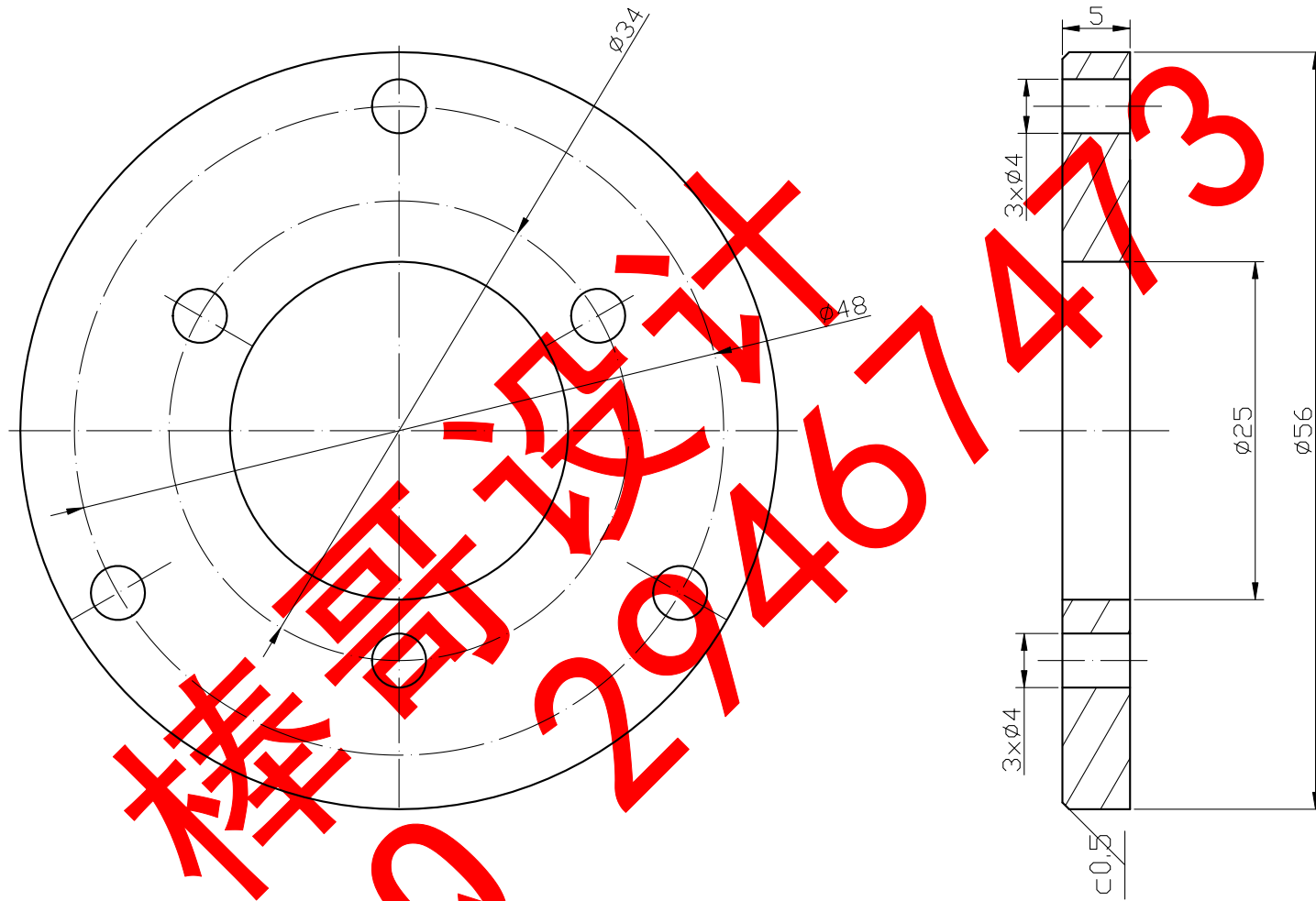

法兰盘		共 张	第 张	比例	2:1
		数 量	4	图号	7
设计					
审核					

A4-管螺纹件

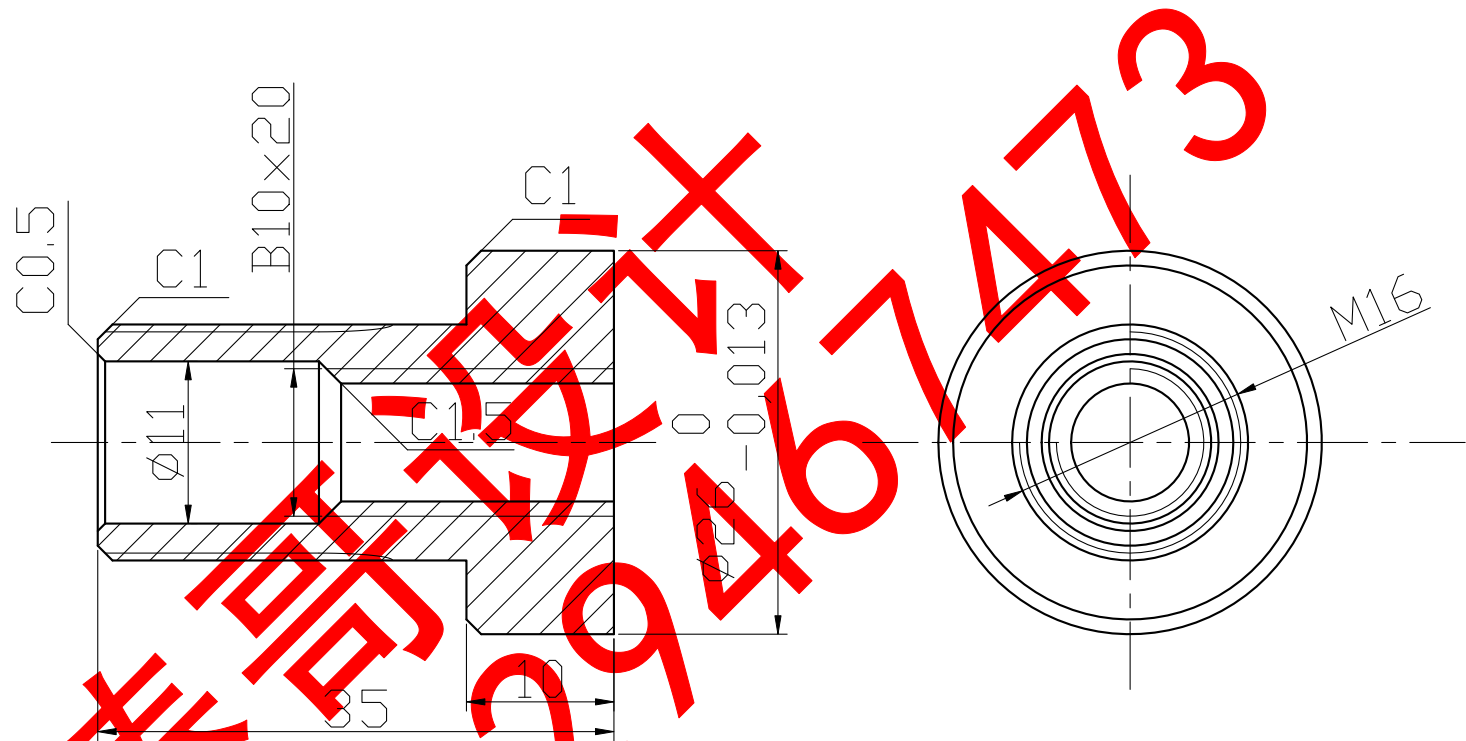

管 螺 纹 件		共 张	第 张	比 例	2:1
设计		数 量	36	图 号	33
审核					

A4-管螺线程件 2

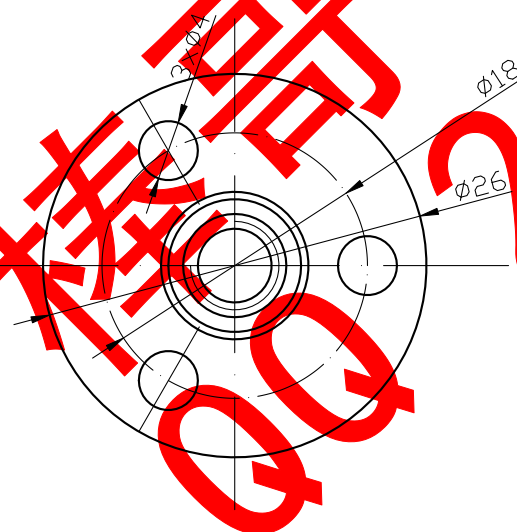
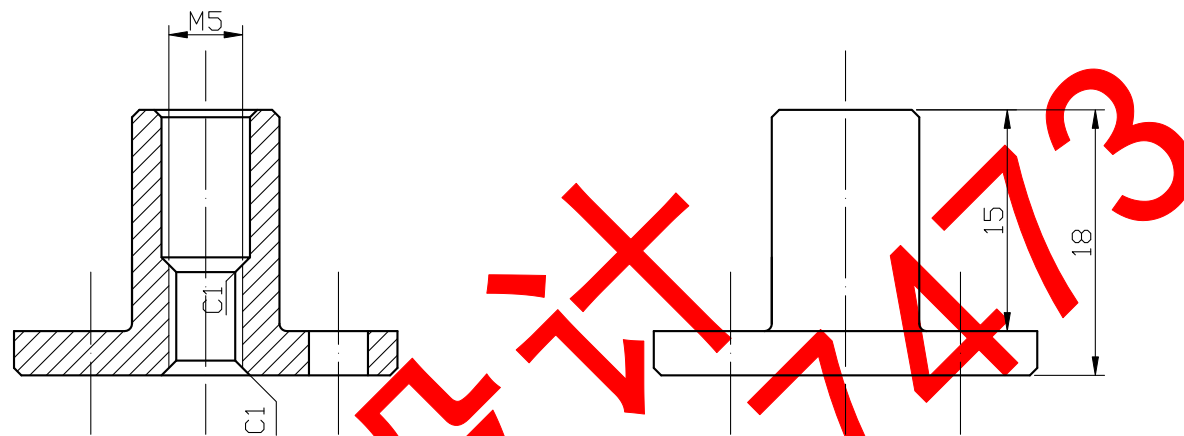

注:

未注制造倒角和倒圆角分别是C0.5、R0.5

管螺线程件 2		共 张	第 张	比例	2:1
设计		数 量	2	图号	40
审核					

A4-夹具活塞杆

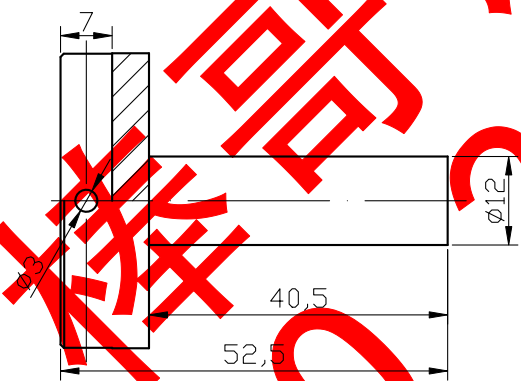
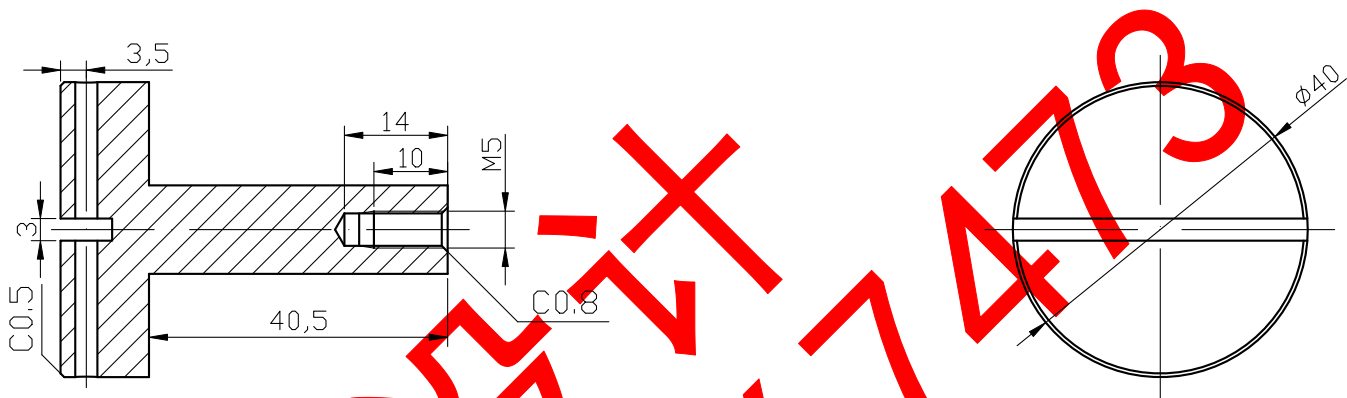

夹具活塞杆		共 张	第 张	比例	1:1
		数 量	8	图号	25
设计					
审核					

A4-六角螺母

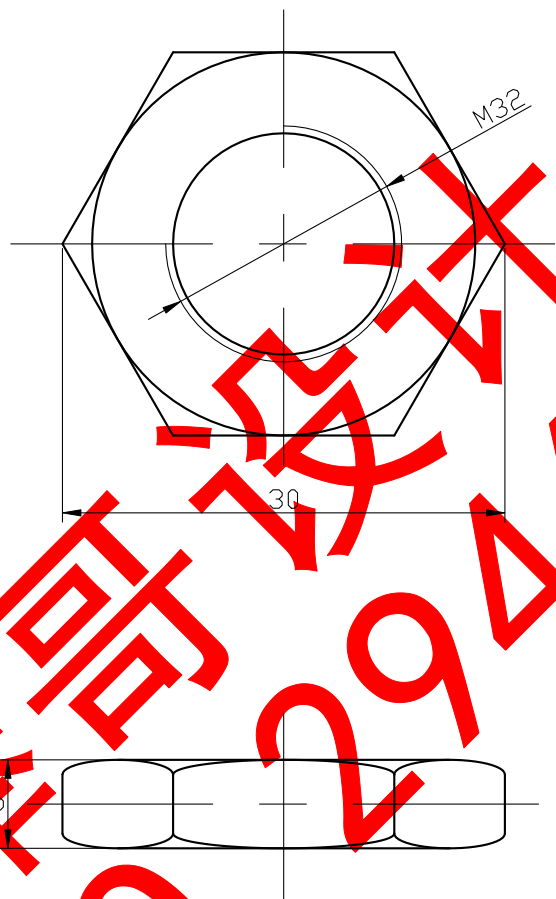

精加工 29467473

六角螺母		共 张	第 张	比例	1:1
		数 量	52	图号	30
设计					
审核					

A4-内六角头螺钉启刀

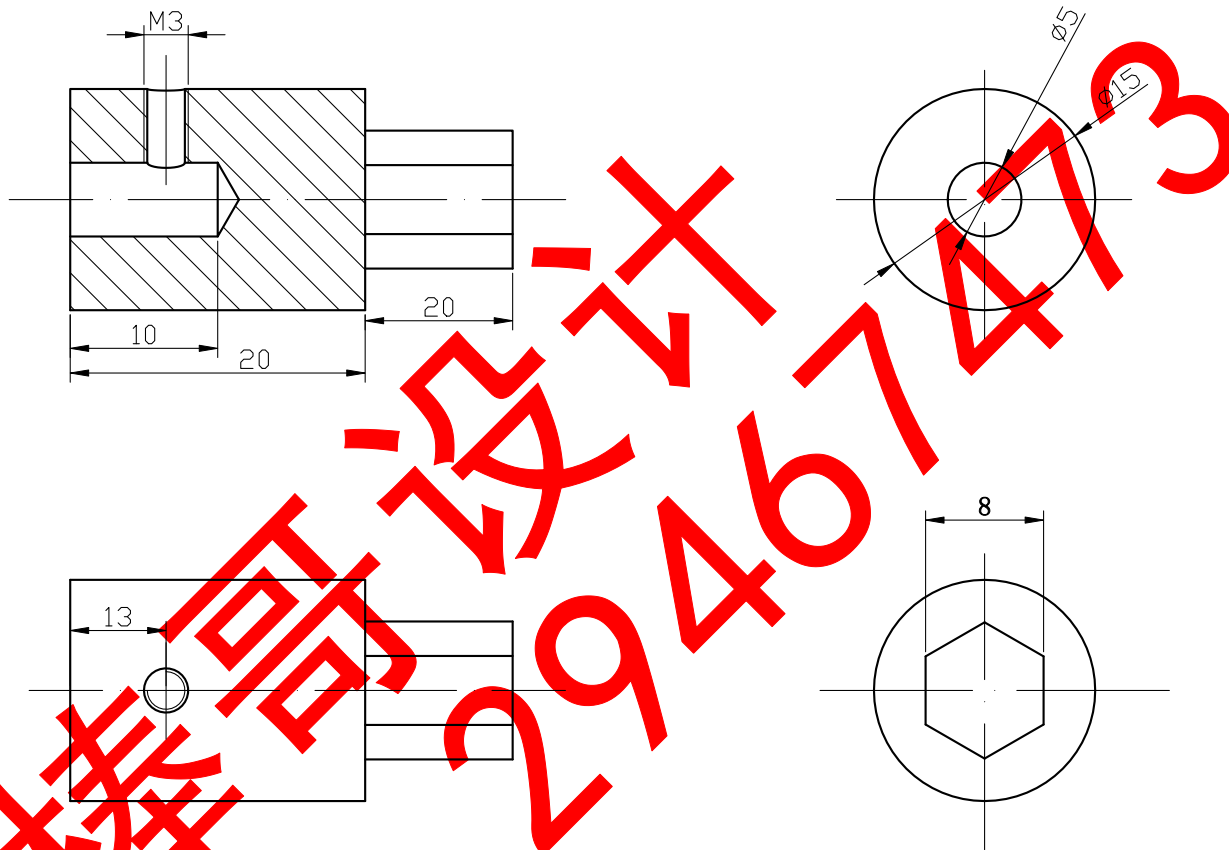

机械工业出版社
QQ 29467473

内六角头螺钉启刀		共 张	第 张	比例	2:1
		数 量	2	图号	22
设计					
审核					

A4-拖板支架2

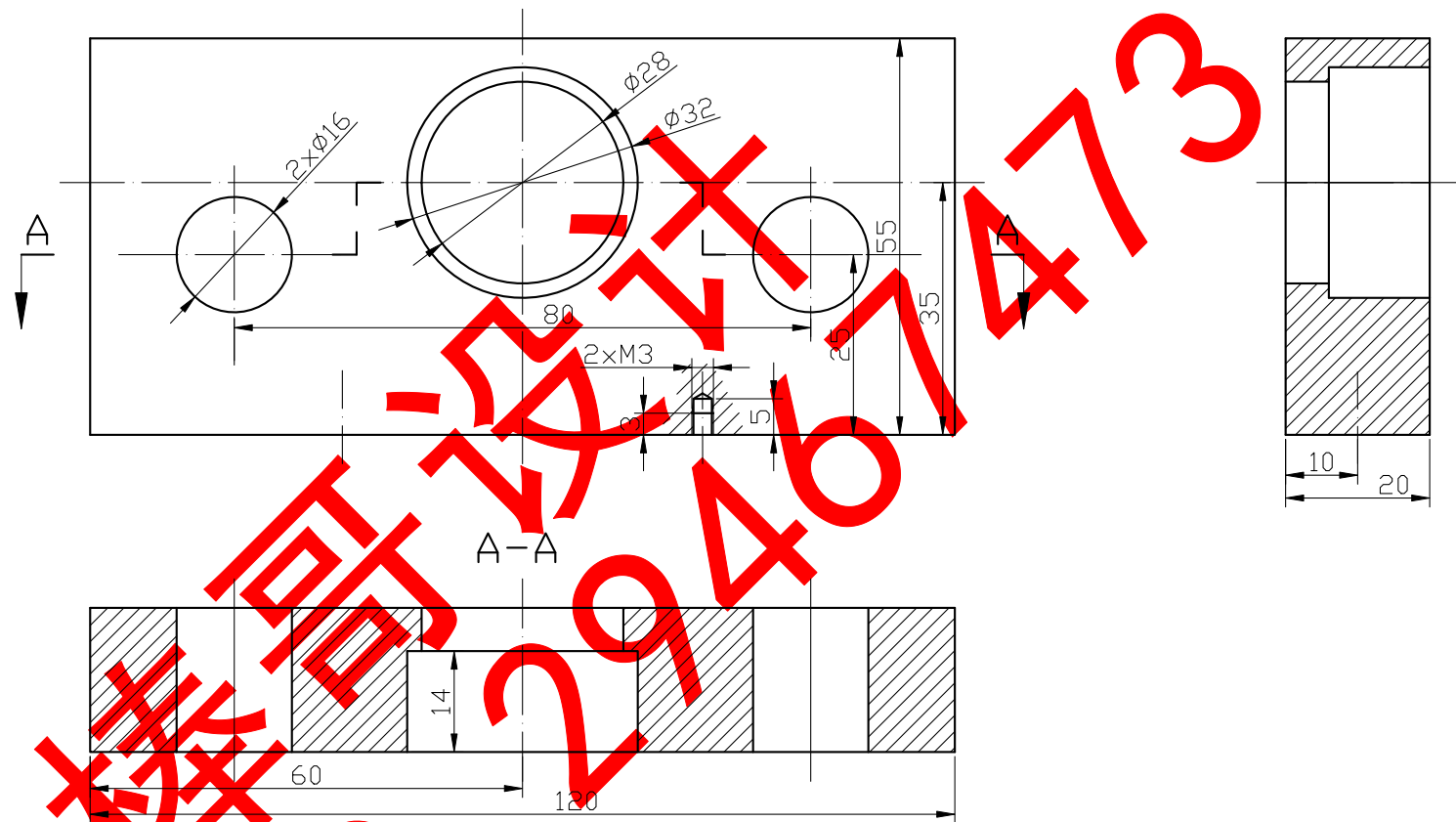

拖板支架2

共 张 第 张 比例 1:1
数 量 2 图号 49

设计
审核

A4-小拖板

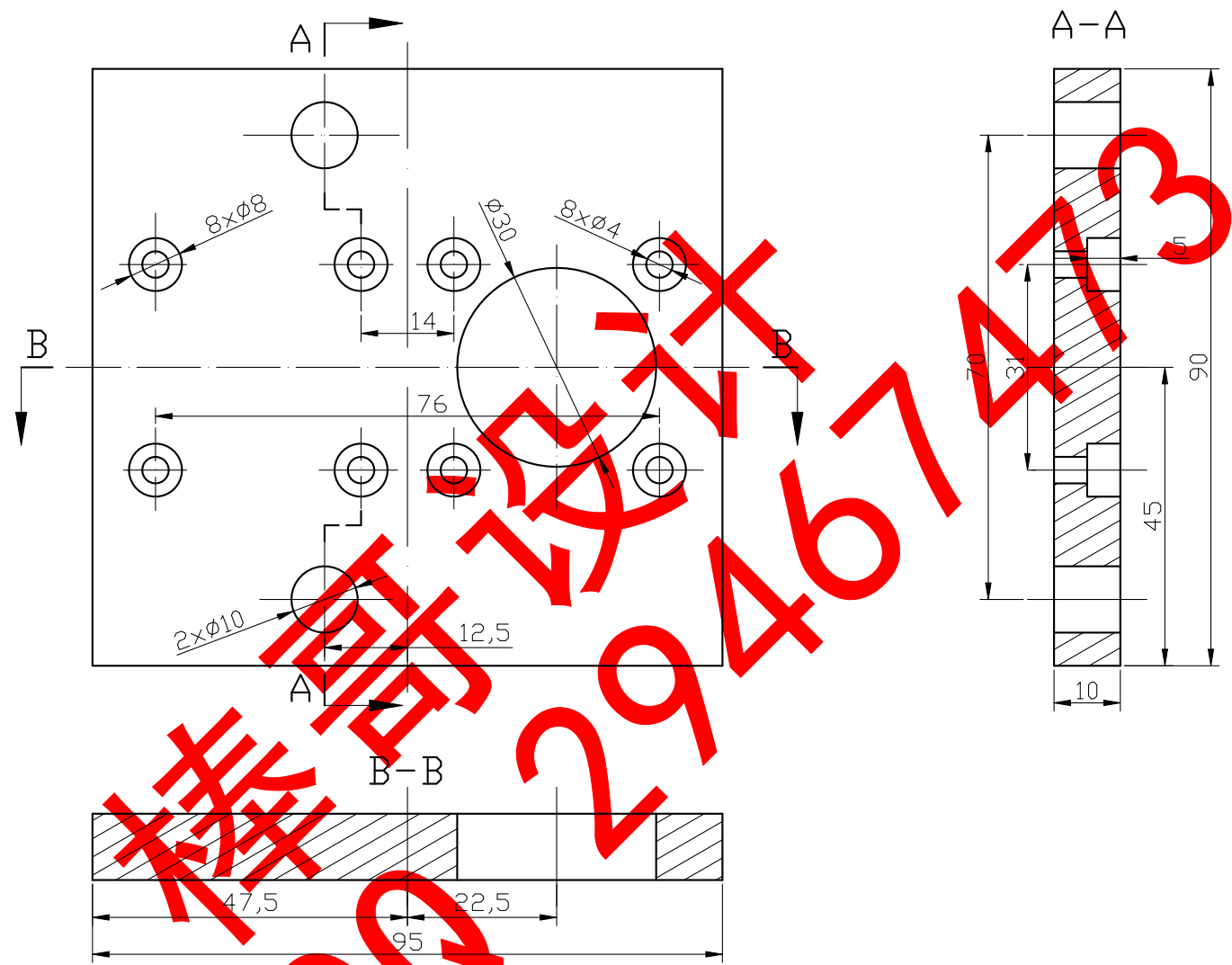

小拖板

共 张 第 张 比例 1:1
数 量 2 图号 21

设计
审核

A4-中拖板

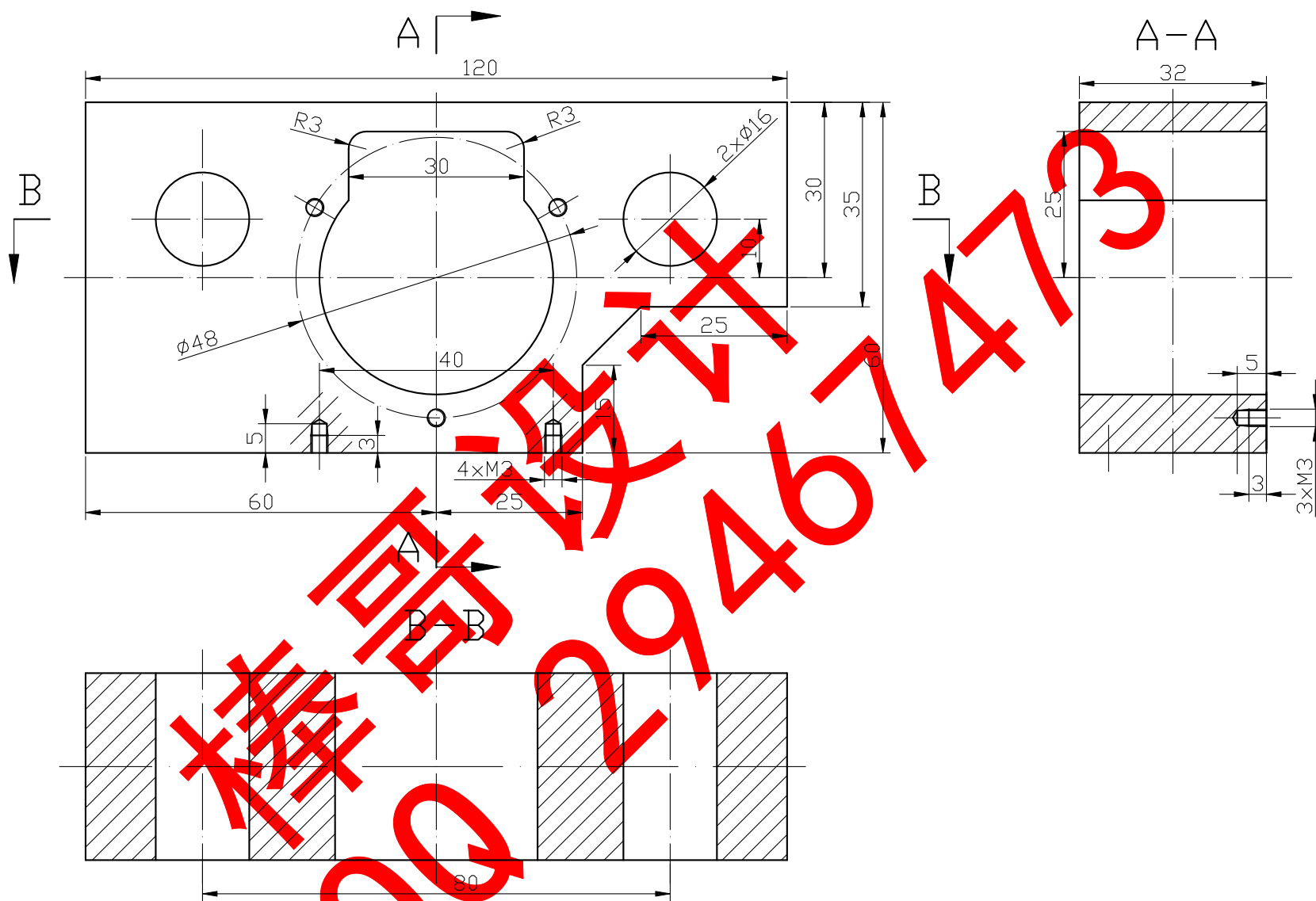

中拖板

共 张 第 张 比例 1:1
数 量 2 图号 14

设计
审核

A4-中拖板2

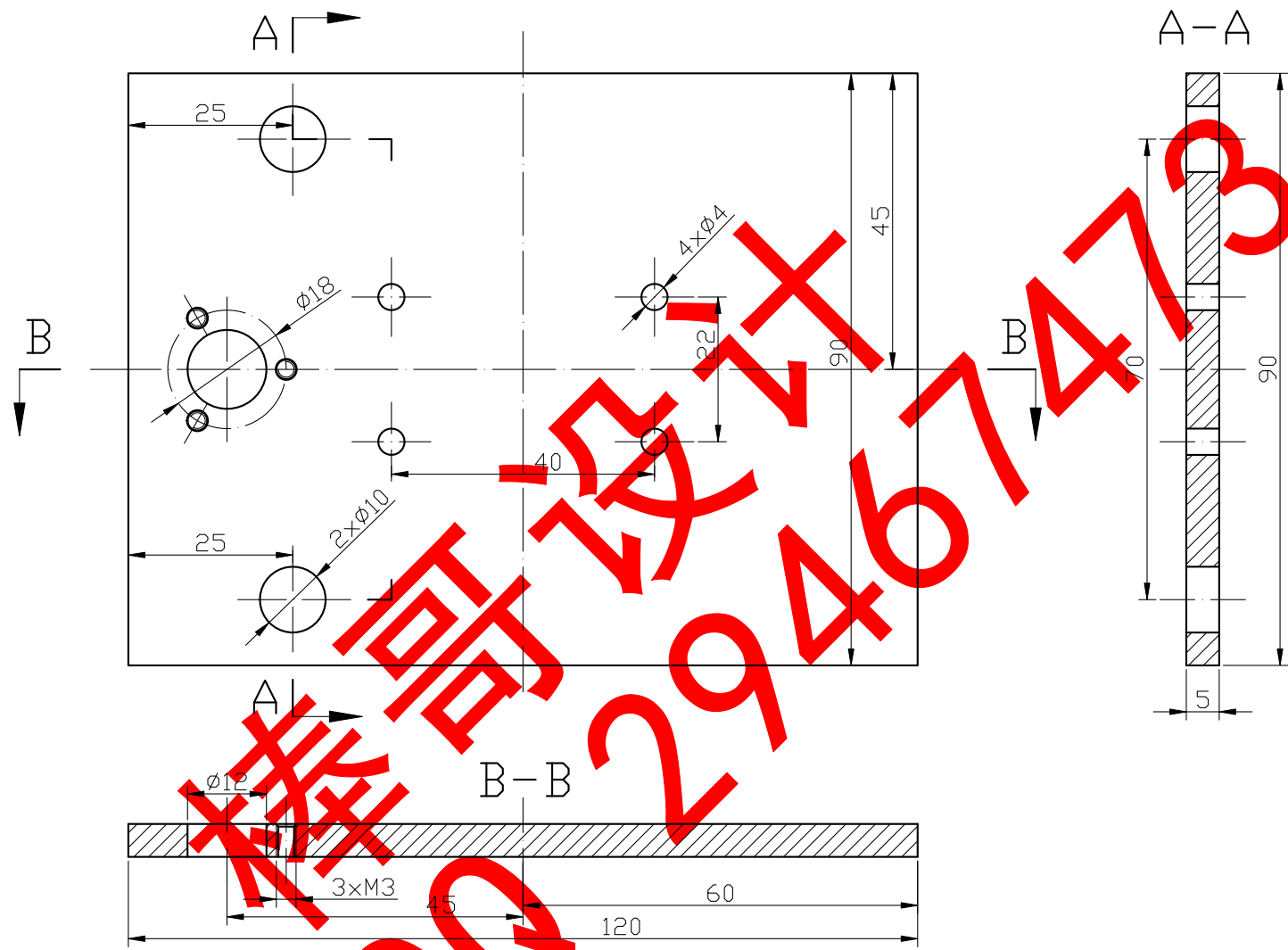

中拖板

共 张 第 张 比例 1:1
数 量 2 图号 17

设计
审核