



# 中华人民共和国国家计量检定规程

JJG 70—2004

---

## 角 度 块

Angle Gauge Blocks

2004—03—02 发布

2004—09—02 实施

---

国家质量监督检验检疫总局 发布

# 角度块检定规程

## Verification Regulation of Angle Gauge Blocks

JJG 70—2004  
代替 JJG 70—1993

---

本规程经国家质量监督检验检疫总局于 2004 年 03 月 02 日批准，并自 2004 年 09 月 02 日起施行。

归口单位： 全国几何量角度计量技术委员会

起草单位： 上海市计量测试技术研究院

本规程委托全国几何量角度计量技术委员会负责解释

**本规程起草人：**

王 健 （上海市计量测试技术研究院）

顾耀宗 （上海市计量测试技术研究院）

薛润秋 （上海市计量测试技术研究院）

# 目 录

1	范围	( 1 )
2	引用文献	( 1 )
3	概述	( 1 )
4	计量性能要求	( 2 )
5	通用技术要求	( 2 )
6	计量器具控制	( 2 )
6.1	检定条件	( 2 )
6.2	检定项目	( 3 )
6.3	检定方法	( 3 )
6.4	检定结果处理	( 7 )
6.5	检定周期	( 7 )
附录 A	宽工作面专用角度块	( 8 )
附录 B	比较法检定角度块工作面与下非工作面垂直度	( 9 )
附录 C	数显分度头检定工作角角值偏差的方法	( 10 )
附录 D	数显分度头检定工作角角值偏差计算示例	( 11 )
附录 E	检定证书内页格式	( 12 )
附录 F	检定结果通知书内页格式	( 13 )

## 角度块检定规程

### 1 范围

本规程适用于角度块的首次检定、后续检定和使用中检验。

### 2 引用文献

本规程引用下列文献

JJF1094—2002 测量仪器特性评定

JJF1001—1998 通用计量术语及定义

JJF1059—1999 测量不确定度评定与表示

JB/T3325—1999 角度量块及其附件

使用本规范时，应注意使用上述引用文献的现行有效版本。

### 3 概述

角度块是由两相邻工作平面的夹角来确定其角度值的高精度量具，可用于检定角度量具的示值误差，检查角度样板和零件的角度，以及对精密机床在加工过程中的角度进行调整。

常用的角度块型式有Ⅰ型和Ⅱ型（如图1所示）两种。Ⅰ型角度块只具有一个工作角，两工作面长均为70mm，厚为5mm；Ⅱ型角度块具有四个工作角，工作面长边为70mm，短边为50mm，厚为5mm。此类角度块通常有94块组、36块组和7块组。

另外还有宽工作面专用角度块（见附录A）。

角度块可以单独使用，也可借助于夹具，由两块或多块组合成所需的角度后使用。

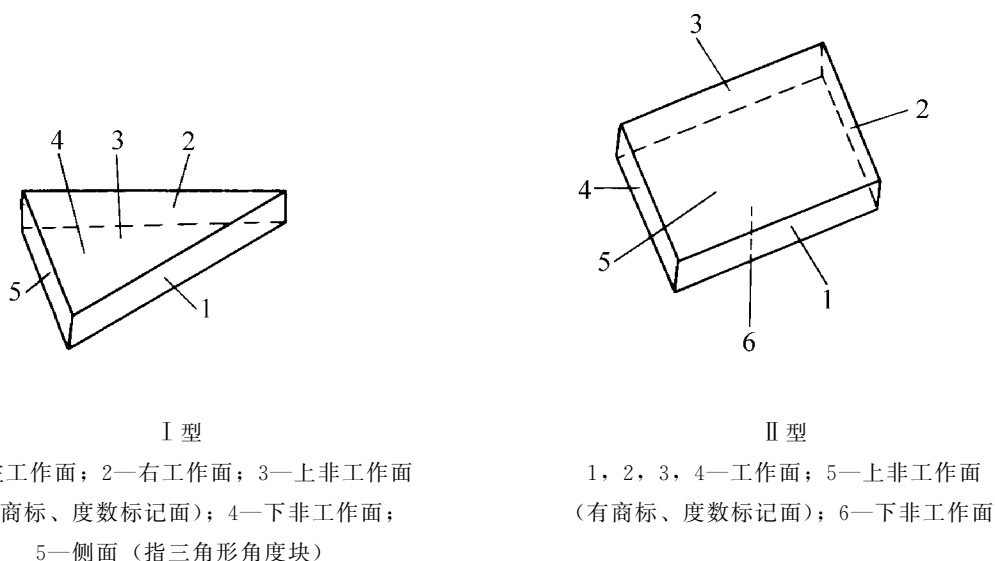

图 1